

## Руководство пользователя

### CRAFTSMAN

Двигатель серии 675

САМОХОДНЫЙ САДОВЫЙ ПЫЛЕСОС

Модель № 247.77013.0



- МЕРЫ ПРЕДОСТОРОЖНОСТИ
- СБОРКА
- ЭКСПЛУАТАЦИЯ
- ОБСЛУЖИВАНИЕ
- СПИСОК ЗАПАСНЫХ ЧАСТЕЙ

Внимание: перед началом эксплуатации данного изделия следует внимательно прочитать Руководство пользователя, а в процессе работы неукоснительно соблюдать все меры предосторожности и указания, приведенные в данной брошюре.

## **СОДЕРЖАНИЕ**

Гарантийные обязательства  
Безопасная работа с оборудованием  
Предупреждающие символы  
Сборка  
Эксплуатация  
Уход и обслуживание  
Хранение (после завершения сезона)  
Поиск и устранение неисправностей  
Список запасных частей  
Ремонтное соглашение

## **ГАРАНТИЯ**

На садовый пылесос Craftsman предоставляется годичная полная гарантия.

Гарантийный срок на данное оборудование составляет один год при условии надлежащей эксплуатации, ухода, смазки (в соответствии с инструкциями, приведенными в Руководстве пользователя). Если в течение гарантийного срока обнаружены дефекты материала или изготовления, необходимо вернуть оборудование в ближайший сервисный центр SEARS – в этом случае ремонт будет произведен бесплатно. Возможен ремонт оборудования у пользователя – в этом случае пользователь оплачивает стоимость поездки специалиста.

Гарантия не распространяется на:

- узлы и элементы, которые подвержены нормальному, естественному износу (например, свечи зажигания, ремни, топливные фильтры, воздушные фильтры)
- шины, замена которых необходимо при повреждении посторонними предметами – гвоздями, осколками или травой.
- поломки, причиной которых стало неправильная эксплуатация оборудования пользователем, включая (но не ограничиваясь) повреждения от камней, металлических предметов, деревянных предметов и т.д.
- неисправностей и поломок в результате небрежного обращения с оборудованием, включая, но не ограничиваясь, повреждения электрических и механических узлов от неправильного хранения, эксплуатации, качества топлива, несоблюдения инструкций, приведенных в данном Руководстве пользователя.
- очистку и ремонт двигателя (топливной системы), которая произошла при использовании загрязненного или окисленного топлива. Рекомендуется использовать топливо в течение 30 дней с момента его покупки.
- случаи, когда оборудование используется в коммерческих целях или сдается в аренду.

Если оборудование используется в коммерческих целях или сдается в аренду, то срок гарантии сокращается до 90 дней. Данная гарантия действует лишь на изделия, эксплуатации которых осуществляется в Соединенных Штатах Америки. Данная гарантия предоставляет покупателю определенные права, объем которых может различаться в различных штатах.

## ХАРАКТЕРИСТИКИ ИЗДЕЛИЯ

Двигатель серии	675
Тип масла двигателя	SAE 30
Емкость масляного резервуара	18 унций (1унция = 28,35 грамма)
Емкость топливного бака	1,5 кварты (1кварта (англ.)=2 пинты (англ.) = 40 жидких унций = 1,1365 л)
Свеча зажигания	Champion RJ19M
Зазор свечи зажигания	0,02 дюйма (1дюйм = 2,539 см)

## НОМЕР МОДЕЛИ

Номер модели.....

Серийный номер.....

Дата покупки.....

В приведенных выше полях запишите, пожалуйста, номер модели, серийный номер и дату покупки.

## МЕРЫ ПРЕДОСТОРОЖНОСТИ



### ПРЕДУПРЕЖДЕНИЕ

Текст, отмеченный данным символом, содержит меры предосторожности и инструкции по технике безопасности, несоблюдение которых может привести к травмам обслуживающего персонала и посторонних людей. Перед началом работы внимательно прочитайте эти инструкции, а в процессе работы неукоснительно соблюдайте их. Помните, что несоблюдение этих инструкций может привести к серьезным инцидентам. Будьте предельно внимательны и осторожны.



### ОПАСНО

Оборудование спроектировано и изготовлено таким образом, чтобы обеспечить максимально безопасную работу персонала. Однако ошибка пользователя (как и при эксплуатации любого силового оборудования) может привести к серьезным последствиям – травмам рук, ног, пальцев. Помните, что несоблюдение данных инструкций может привести к серьезным травмам или даже летальному исходу.



### ПРЕДУПРЕЖДЕНИЕ

Выхлопные газы двигателя, а также некоторые элементы машины содержат химические вещества, которые считаются канцерогенными в штате Калифорния, могут вызывать дефект плода и негативно влиять на репродуктивную функцию.



### ПРЕДУПРЕЖДЕНИЕ

Ответственность пользователя: к работе с оборудованием можно допускать только тех, кто ознакомился с данным Руководством пользователя, освоил и запомнил все правила техники безопасности.

Храните данное Руководство в течение всего срока эксплуатации садового пылесоса.

## ОБУЧЕНИЕ

1. Внимательно прочитайте, запомните и следуйте инструкциям, приведенным в данном руководстве. Храните данное Руководство в надежном месте в течение всего срока эксплуатации оборудования – оно может понадобиться Вам при заказе запасных частей.
2. Ознакомьтесь с органами управления и порядком их работы. Запомните, как остановить пылесос и быстро выключить его.
3. Не позволяйте детям до 16 лет работать с пылесосом. Подростки старше 16 лет должны внимательно прочитать данное Руководство и следовать инструкциям по технике безопасности.
4. Запрещается позволять подросткам работать с машиной без предварительного надлежащего инструктажа.
5. Во время работы машины в радиусе 23 метров не должно находиться посторонних людей, животных. Если в рабочей зоне находятся посторонние, следует немедленно выключить машину.
6. Запрещается запускать двигатель машины в помещении или в плохо вентилируемой зоне. Выхлопные газы двигателя содержат угарный газ, не имеющий запаха, который смертельно опасен для человека.

7. Берегите руки и ноги от вращающихся частей пылесоса, отверстия нагнетания и подающих камер. Несоблюдение данного правила может привести к серьезным травмам пальцев, рук и ног.
8. Запрещается закрывать подающие и нагнетательные отверстия, снимать или опустошать мешок, проводить осмотр или ремонт машины при работающем двигателе. Следует выключить двигатель и дождаться полной остановки всех движущихся частей.

## **ПОДГОТОВКА**

1. Внимательно осмотрите зону, в которой предполагается использовать оборудование. Удалите из нее все бутылки, мусор и другие посторонние предметы, которые могут нанести травму персоналу или повредить оборудование.
2. Во время работы и технического обслуживания всегда носите защитные очки и перчатки. Различные предметы, вылетающие из-под машины, могут рикошетом попасть в глаза пользователя и нанести серьезную травму.
3. При работе с машиной надевайте устойчивую обувь с нескользящей подошвой. Запрещается работать в одежде с развевающимися частями или украшениями, так как они могут зацепиться за вращающиеся части оборудования. Запрещается работать босиком или в сандалиях.
4. Перед началом работы проверьте затяжку всех болтовых и винтовых соединений, а также убедитесь, что машина находится в удовлетворительном состоянии. Визуально осмотрите машину на наличие видимых повреждений и деформаций.
5. Следите, чтобы предупреждающие знаки и символы всегда хорошо читались.

## ИНСТРУКЦИИ ПО ТЕХНИКЕ БЕЗОПАСНОСТИ

Обращение с топливом:

Будьте внимательны при обращении с топливом, чтобы избежать повреждения оборудования или нанесения вреда здоровью. Помните, что бензин является легковоспламеняемым веществом, а его пары – токсичными. Попадание топлива на кожу или одежду также представляет серьезную опасность – при возникновении такой ситуации кожу нужно промыть, а одежду немедленно сменить.

1. Используйте только подходящие канистры и емкости для топлива.
2. Запрещается заливать топливо в емкости внутри автомобилей с помощью пластиковой горловины. Всегда следует устанавливать емкости на устойчивое основание на расстоянии от автомобилей.
3. Всегда, когда это представляется возможным, следует удалять оборудование, работающее на бензине, от грузовиков или трейлеров и заполнять его только на земле. Если это не представляется возможным, следует заполнять такое оборудование на трейлере с помощью канистры.
4. Прислоните и удерживайте наконечник рядом с краем топливной канистры или резервуара до завершения залива топлива. Не используйте наконечники с фиксатором открытого положения.
5. При выполнении данных операций запрещается курить или заправлять топливом вблизи источников огня.
6. Запрещается заправлять машину в помещении.
7. Запрещается снимать крышку топливного бака или заправлять машину топливом, пока двигатель не остыл или при работающем двигателе. Охлаждение двигателя происходит приблизительно за две минуты после его выключения.
8. Запрещается переполнять топливный бак. Следите, чтобы топливный бак был заполнен с недоливом приблизительно  $\frac{1}{2}$  дюйма до нижней отметки.
9. Надежно закрывайте крышку топливного бака.
10. Если бензин пролился, нужно немедленно выключить двигатель и другое оборудование и вытереть топливо. Переместите блок в другую зону. Подождите минут 5, а потом включите двигатель.
11. Чтобы снизить риск возгорания, необходимо регулярно очищать машину от остатков травы, листьев и других загрязнений; а также вытирать масляные и топливные подтеки.
12. Запрещается хранить машину или емкости с топливом вблизи источников открытого огня, искр, а также тепла (например, обогревателей, сушилок).

## ЭКСПЛУАТАЦИЯ

1. Категорически запрещается касаться руками или ногами вращающихся частей машины, камер подачи или нагнетательных отверстий. Помните, что вращающиеся узлы машины могут причинить серьезную травму.
2. Перед запуском машины убедитесь, что всасывающий желоб, всасывающее отверстие и камера резки не загрязнены.
3. Внимательно осмотрите рабочую зону, чтобы убедиться в том, что в ней отсутствуют посторонние предметы, мешающие выполнению нормальной работы – камни, куски металла, канистры, бутылки и т.д. Необходимо убрать такие посторонние объекты из рабочей зоны, в противном случае возникает риск поломки оборудования или получения травмы персоналом.
4. Если рабочее колесо задело посторонний объект или возникли нехарактерные вибрации машины или шум, необходимо немедленно выключить двигатель и дождаться, пока рабочее колесо полностью остановиться. Отсоедините провод от свечи зажигания, заземлите его и выполните следующие действия:
  - a. Осмотрите машину на наличие видимых повреждений
  - b. Отремонтируйте или замените поврежденные узлы.
  - c. Проверьте затяжку всех соединений.
5. Следите, чтобы отработанный материал не попадал в зону нагнетания, так как это предотвращает попадание материала во всасывающие отверстия машины.
6. Не пытайтесь измельчать материалы, которые не определены в данном руководстве. В противном случае машина может выйти из строя, а персонал получит травму.
7. Запрещается закрывать всасывающие и нагнетательные отверстия при работающем двигателе. Выключите двигатель, дождитесь, пока остановятся вращающиеся узлы, отсоединение провод от свечи зажигания и заземлите двигатель перед его очисткой.
8. Запрещается работать, если вакуумный мешок или нагнетательный рукав присоединены неправильно. Запрещается опустошать или отсоединять вакуумный мешок во время работы двигателя. В течение всей работы машины вакуумный мешок должен быть застегнут.
9. Запрещается работать без приемного патрубка или дополнительного шлангового соединения (если используется). Запрещается пытаться прикрепить или отсоединять соединения во время работы двигателя.
10. Эксплуатация допускается только с целыми и работоспособными защитными устройствами и дефлекторами.
11. Будьте осторожны при работе с машины, следите, чтобы при подачи материал случайно не попал в Вас.
12. Эксплуатация машина разрешается только в дневное время при хорошей видимости. Работайте только на устойчивых поверхностях.
13. Запрещается эксплуатация машины на тротуарах, мощеных дорогах, гравийной или неровной поверхности.
14. Запрещается эксплуатация машины оператором, находящимся в состоянии алкогольного или наркотического опьянения.
15. Запрещается дотрагиваться до работающего двигателя или глушителя, так как это может привести к серьезному ожогу.
16. Запрещается упаковывать или транспортировать машину при работающем двигателе.
17. Если возникают ситуации, не описанные в данном руководстве, следует руководствоваться внимательностью и здравым смыслом. При возникновении любых вопросов обращайтесь в ближайший сервисный центр или к официальному дилеру.

## **УХОД, ОБСЛУЖИВАНИЕ И ХРАНЕНИЕ**

1. Категорически запрещается изменять конструкцию или работу защитных устройств. Перед началом эксплуатации следует проверить их целостность и работоспособность.
2. Чтобы обеспечить оптимальную, безаварийную работу машины, следует регулярно проверять затяжку болтовых и винтовых соединений, а также регулярно проводить визуальный осмотр машины на наличие повреждений и деформаций.
3. Перед выполнением работ по очистке, ремонту или осмотру машины следует остановить двигатель и убедиться в том, что рабочее колесо и все вращающиеся узлы остановились. Отсоедините провод зажигания и заземлите с его помощью двигатель, чтобы исключить случайный запуск машины.
4. Запрещается изменять настройки двигателя или превышать его допустимую скорость. Регулятор ограничивает максимальную допустимую скорость вращения двигателя.
5. Следите, чтобы предупредительные знаки и символы были читаемы и видимы.
6. При транспортировке, выгрузке или погрузке машины следуйте указаниям, приведенным в данном руководстве.
7. Запрещается хранить машину или емкости с топливом вблизи источников открытого огня, искр или тепла (например, рядом с водонагревателями, сушилками, электроплитами и т.п.).
8. Перед постановкой на хранение необходимо дать машине остыть приблизительно в течение 5 минут.
9. При постановке машины на хранение по окончании сезона работ следует выполнять инструкции, приведенные в данном Руководстве.
10. Сливать топливо из бака следует только вне помещений (на открытом воздухе).
11. Соблюдайте соответствующие правила и нормы по защите окружающей среды.
12. В соответствии с нормами и правилами США срок эксплуатации данного изделия составляет 7 лет или 60 часов работы. После завершения этого срока эксплуатации машина должна быть осмотрена специалистами авторизованного сервисного центра, которые дают заключение о работоспособности и целостности механических и защитных систем. Несоблюдение данного правила может привести к несчастным случаям, травмам и даже летальному исходу.

## **ЗАПРЕЩАЕТСЯ ВНОСИТЬ ИЗМЕНЕНИЯ В КОНСТРУКЦИЮ ИЛИ РАБОТУ ДВИГАТЕЛЯ**

Категорически запрещается вносить изменения в конструкцию или работу двигателя, так как это может привести к несчастным случаям. Внесение изменений в конструкцию регулятора скорости двигателя также запрещено.

## **ИСКРОГАСИТЕЛЬ**

**ВНИМАНИЕ:** данный садовый пылесос оборудован двигателем внутреннего сгорания и не должен использоваться в лесной зоне, в зонах, покрытых кустарником или травой без применения искроловушки, установленной на выхлопной системе. Искроловушка должна отвечать законодательным требованиям данного штата, если таковые имеются. В случае если на машину установлена искроловушка, в обязанности оператора входит содержать её в порядке и в рабочем состоянии.

В штате Калифорния искроловушка необходима (согласно статье 4442 Кодекса об общественных ресурсах). В других штатах может существовать подобное требование. На федеральных землях применяется федеральное законодательство. Искроловушка для глушителя доступна во всех ремонтных центрах компании Sears.



## ИНСТРУКЦИИ ПО ТЕХНИКЕ БЕЗОПАСНОСТИ

### Предупредительные символы и знаки

В данном разделе Руководства приведены и описаны предупредительные знаки и символы, нанесенные на изделие. Перед началом работы следует внимательно прочитать и запомнить указания данного раздела, а во время работы – неукоснительно соблюдать их.

Символ	Описание
	<b>ПРОЧТИТЕ РУКОВОДСТВО ПОЛЬЗОВАТЕЛЯ</b> Внимательно ознакомьтесь с указаниями и правилами, изложенными в Руководстве пользователя до начала работы.
	<b>ОПАСНО – ВРАЩАЮЩИЕСЯ НОЖИ</b> Берегите руки от всасывающих и нагнетательных отверстий во время работы машины – за ними находятся вращающиеся ножи.
	<b>ПОСТОРОННИЕ</b> В рабочей зоне (в радиусе 25 метров) не должны находиться посторонние люди, а также животные. Если в рабочей зоне находятся посторонние, необходимо немедленно прекратить работу и выключить машину
	<b>ПОСТОРОННИЕ</b> В рабочей зоне (в радиусе 25 метров) не должны находиться посторонние люди, а также животные. Если в рабочей зоне находятся посторонние, необходимо немедленно прекратить работу и выключить машину
	<b>ОПАСНО – ЛЕТЯЩИЕ ПРЕДМЕТЫ</b> Из-под машины во время работы могут вылетать различные предметы, которые рикошетом могут попасть в оператора
	<b>ЗАЩИТА ГЛАЗ</b> При работе с машиной всегда используйте защитные очки и перчатки.
	<b>ОПАСНО – ЛЕГКОВОСПЛАМЕНЯЮЩЕЕСЯ ТОПЛИВО</b> Перед заправкой машины необходимо дать двигателю остыть в течение приблизительно 2-3 минут
	<b>ОПАСНО – УГАРНЫЙ ГАЗ</b> Запрещается запускать двигатель машины в помещениях или в плохо вентилируемых зонах. Выхлопные газы двигателя содержат угарный газ, который опасен для здоровья человека.

## ПРЕДУПРЕДИТЕЛЬНЫЕ ЗНАКИ И СИМВОЛЫ



- Внимательно ознакомьтесь с указаниями и правилами, изложенными в Руководстве пользователя до начала работы
- Берегите руки от всасывающих и нагнетательных отверстий во время работы машины – за ними находятся вращающиеся ножи
- В рабочей зоне (в радиусе 25 метров) не должны находиться посторонние люди, а также животные. Если в рабочей зоне находятся посторонние, необходимо немедленно прекратить работу и выключить машину
- Из-под машины во время работы могут вылетать различные предметы, которые рикошетом могут попасть в оператора
- При работе с машиной всегда используйте защитные очки и перчатки



- Берегите руки от всасывающих и нагнетательных отверстий во время работы машины – за ними находятся вращающиеся ножи
- В рабочей зоне (в радиусе 25 метров) не должны находиться посторонние люди, а также животные. Если в рабочей зоне находятся посторонние, необходимо немедленно прекратить работу и выключить машину

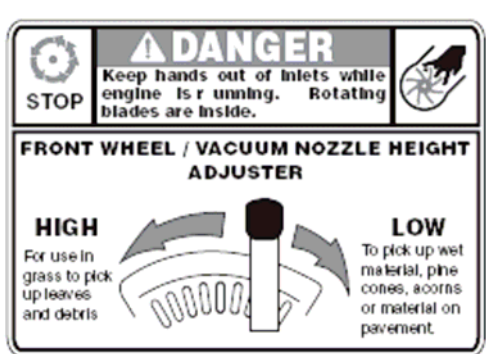

- Берегите руки от всасывающих и нагнетательных отверстий во время работы машины – за ними находятся вращающиеся ножи.

## **СБОРКА**

Внимание: машина поставляется клиенту в собранном виде, не заправленная топливом и маслом. Выполняйте обслуживание двигателя и заправку его топливом и маслом так, как описано в соответствующем разделе данного руководства.

Примечание: термины «правая сторона» и «левая сторона» пылесоса означают стороны, расположенные, соответственно, справа и слева от оператора, находящегося в рабочей позиции.

### **ОТКРОЙТЕ КАРТОННУЮ КОРОБКУ**

1. Прорежьте картонную упаковку вертикально сверху вниз в углах.
2. Выньте все детали.
3. Снимите упаковочный материал.

### **УДАЛЕНИЕ КАРТОННОЙ УПАКОВКИ**

1. Поднимите изделие с задней стороны и выкатите из картонной упаковки.
2. Убедитесь, что в упаковке не осталось деталей.

Примечание: убедитесь, что кабели не пережаты.

### **ОТЕЛЬНЫЕ ДЕТАЛИ В КАРТОННОЙ УПАКОВКЕ**

(см. рисунок 1)

- нижняя и верхняя ручка
- шланг
- защитные очки
- масло двигателя (может быть размещено в мешке)
- мешок
- нагнетательный патрубок



Рисунок 1.

Wing Nut	«барашковая» гайка
Upper Hose Handle Bracket	Съемный кронштейн верхнего шланга
Rope Guide	Направляющая троса
Star Knob	Пусковая ручка
Lower Hose Handle Bracket	Съемный кронштейн нижнего шланга
Cable Guide	Кабельный зажим
Lower Hose Handle Bracket	Съемный кронштейн нижнего шланга
Lower Handle	Нижняя ручка
Carriage Screw	винт-фиксатор
Bag	мешок
Safety Glasses	Защитные очки
Operator's Manual	Руководство пользователя
Bottle of Engine Oil	Емкость с маслом двигателя
Hose Assembly	Шланг в сборе
Blower Chute	Нагнетательный патрубок

## СБОРКА РУЧКИ

1. Снимите зажимы с кронштейна и удалите винты-фиксаторы, а также «барашковые» гайки с нижней ручки.
  - a. разместите нижние отверстия в нижней ручке напротив штырей на кронштейнах и закрепите с помощью зажимов (см. рисунок 2).
  - b. Вставьте винты-фиксаторы через верхнее отверстие нижней ручки и закрепите их с помощью «барашковых» гаек (см. рисунок 2).
2. Раскладывайте верхнюю ручку до тех пор, пока она не выровняется с нижней ручкой. Убедитесь, что направляющая троса расположена с правой стороны от верхней ручки (смотри рисунок 3).

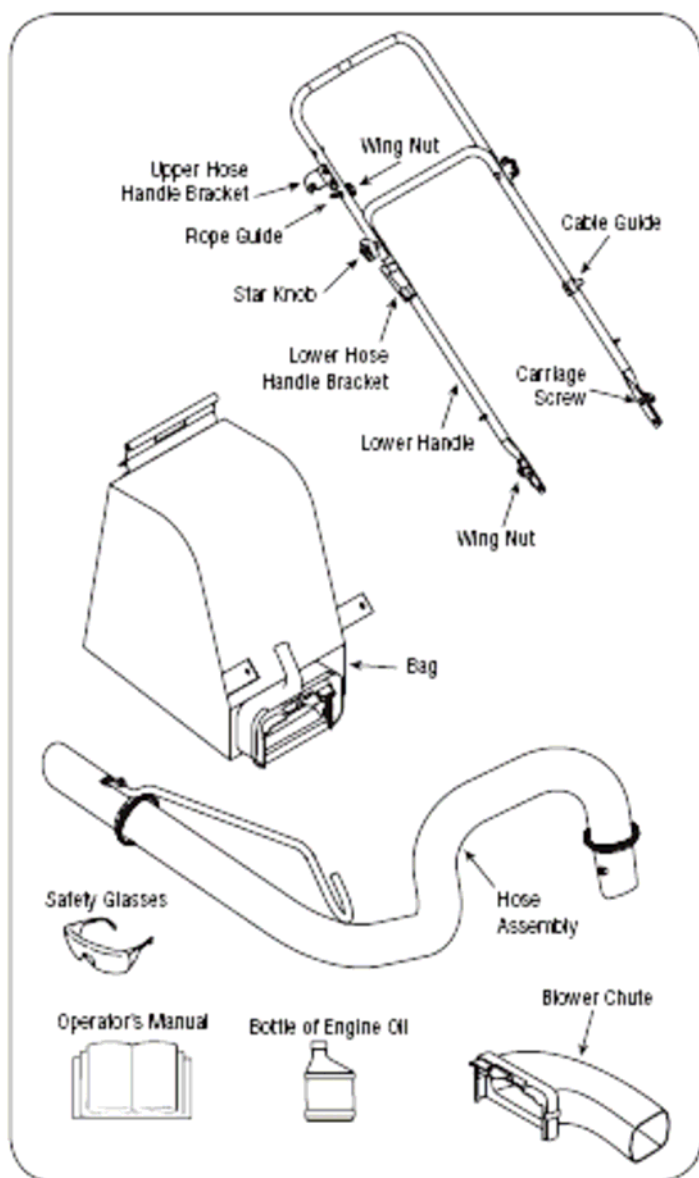
Внимание: убедитесь, что кабели проведены снаружи нижней ручки. Следите, чтобы кабели не были пережаты или слишком изогнуты.

Закрепите две ручки с помощью рукояток (смотри рисунок 3).

3. Установите на расстоянии приблизительно 8 дюймов от каждого конца кабеля кабельные стяжки и расположите кабели в кабельном зажиме.
4. Ослабьте «барашковую» гайку, чтобы закрепить направляющую троса справа от верхней ручки.
  - a. Медленно вытяните пусковой трос из двигателя (смотри рисунок 4).
  - b. Плавно переместите пусковой трос в направляющую. Затяните «барашковую» гайку (смотри рисунок 4).



Рисунок 2.



Рисунок 3.

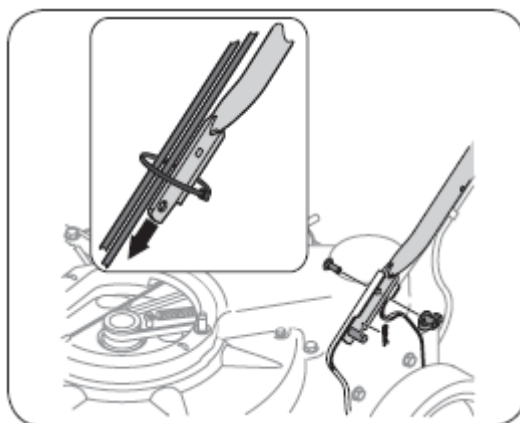

Рисунок 4.

## КРЕПЛЕНИЕ ШЛАНГА

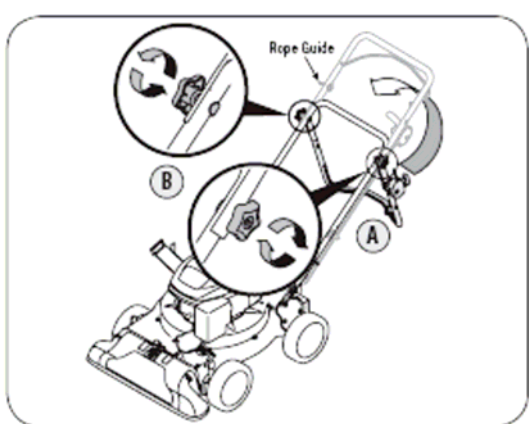
1. Установите переходник шланга слева от садового пылесоса (смотри рисунок 5).
2. Выдвиньте пружину штыря и установите штырь в первое отверстие (ближайшее к концу трубы) в переходнике шланга.
3. Ослабьте штырь, чтобы зафиксировать шланг в нужном месте.
4. Зафиксируйте ручку шланга сначала в верхнем кронштейне, а затем в нижнем кронштейне.
5. Уложите шланг изогнутым концом рядом с нагнетательным патрубком (смотри рисунок 6).

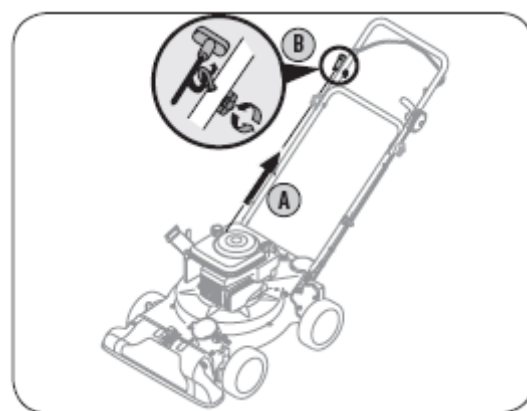

Рисунок 5.

## КРЕПЛЕНИЕ МЕШКА

1. Возьмите за мешок за ручку одной рукой, а другой рукой подведите зажимной стержень монтажного кронштейна к двигателю. Используйте конец монтажного кронштейна как рычаг при перемещении стержня.
2. Плавно переместите мешок краем нагнетательного отверстия и ослабьте зажимной стержень, чтобы прикрепить мешок в нужном месте (смотри рисунок 7).
3. Зафиксируйте мешок зажимом в верхней части нижней ручки.
4. Разместите нижние ремни на мешке поверх нижней ручки, закрепите их с помощью штифтов (смотри рисунок 7).

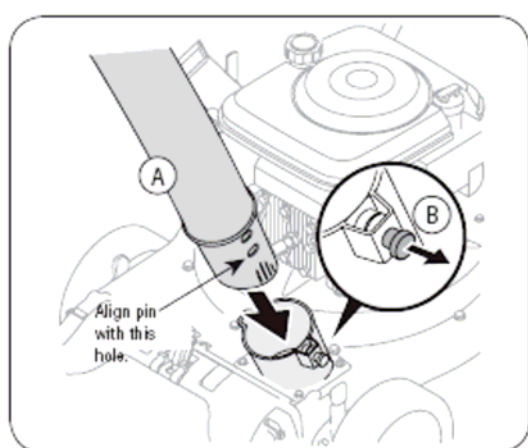
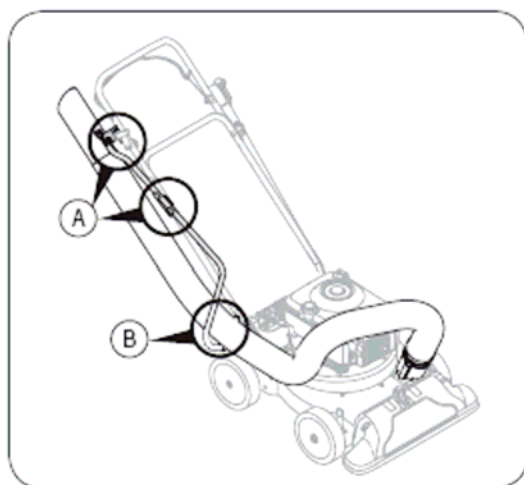

Figure 6



Figure 7

## КРЕПЛЕНИЕ НАГНЕТАТЕЛЬНОГО ПАТРУБКА

Примечание: при установке нагнетательного патрубка мешок должен быть снят.

1. Возьмите патрубок одной рукой и переместите зажимной стержень в монтажном кронштейне другой рукой по направлению к двигателю. Используйте конец монтажного кронштейна как рычаг при перемещении стержня (смотри рисунок 8).
2. Плавно переместите мешок краем нагнетательного отверстия и ослабьте зажимной стержень, чтобы прикрепить патрубок в нужном месте (смотри рисунок 8).
3. Поднимите наконечник в самое верхнее положение при использовании нагнетательного патрубка. Регулировка высоты наконечника описана ниже.

Внимание: перед выполнением работ по техническому обслуживанию оборудования следует остановить двигатель и отсоединить провод свечи зажигания. Во время работы и технического обслуживания всегда используйте защитные очки.

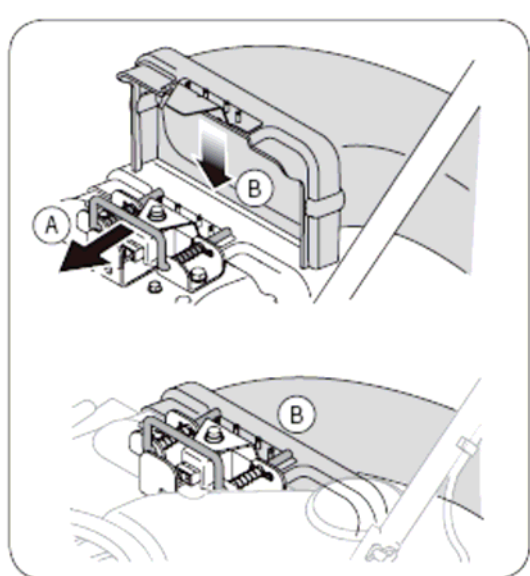

## РЕГУЛИРОВКА ВЫСОТЫ НАКОНЕЧНИКА

Наконечник может быть установлен по высоте в любую из пяти позиций в диапазоне от 5/8 дюйма до 4 1/8 дюйма. Высота наконечника должна устанавливаться в зависимости от условий работы на садовом участке.

1. Переместите рычаг регулировки высоты наконечника по направлению к колесу (смотри рисунок 9).
2. Чтобы поднять или опустить наконечник, переместите рычаг вниз или вверх. Убедитесь, что оба рычага расположены в одинаковом положении.
3. Переместите рычаг к деке.

Примечание: если наконечник поднят высоко, то можно засасывать толстый слой листвы или работать с нагнетательным патрубком. Нижнее положение наконечника предназначено для более ровных поверхностей.

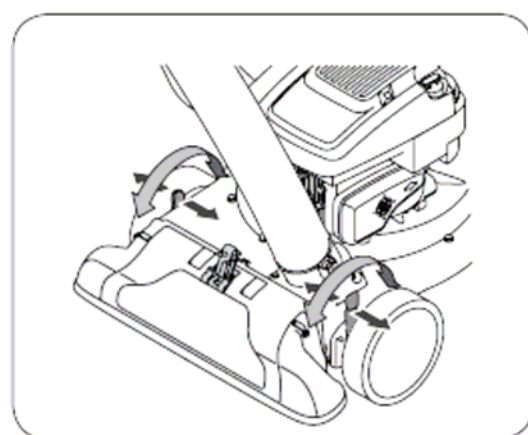

Figure 9

## ЭКСПЛУАТАЦИЯ

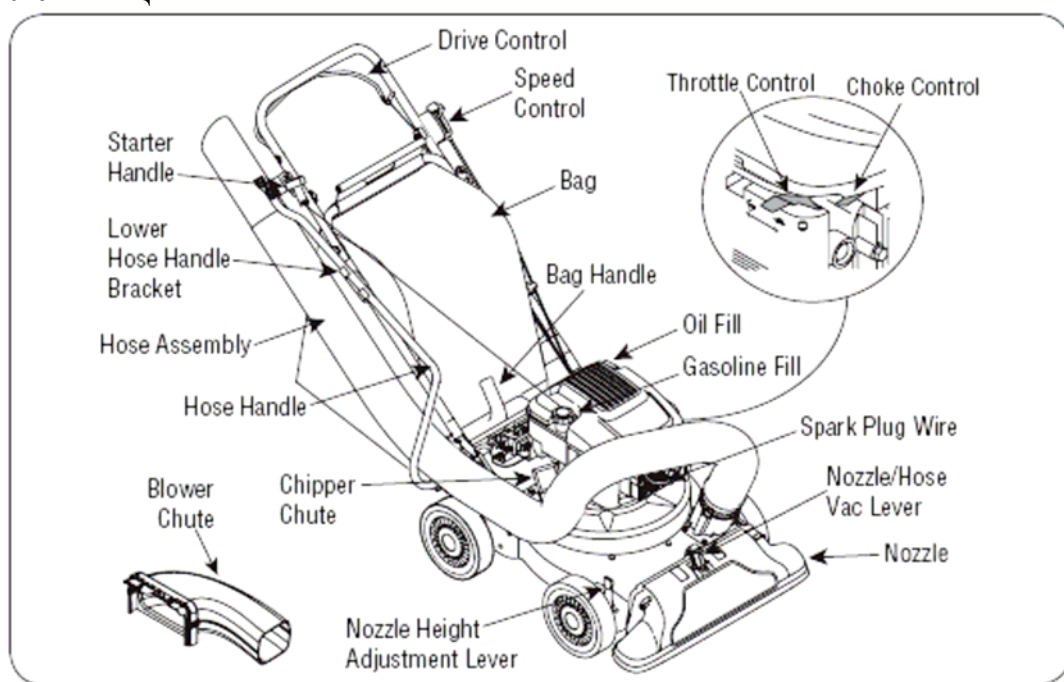

Figure 10

Drive Control	Управление приводом
Speed Control	Управление скоростью
Bag	Мешок
Throttle Control	Управление дроссельной заслонкой
Choke Control	Управление воздушной заслонкой
Starter Handle	Пусковая ручка
Lower Hose Handle Bracket	Съемный кронштейн нижнего шланга
Hose Assembly	Шланг в сборе
Hose Handle	Ручка шланга
Blower Chute	Нагнетательный патрубок
Chipper Chute	Измельчительный патрубок
Nozzle Height Adjustment Lever	Рычаг регулировки высоты наконечника

Перед началом эксплуатации садового пылесоса необходимо ознакомиться с работой органов управления и их основными функциями. Такая информация приведена ниже и иллюстрирована подробными изображениями. Внимательное прочтение данного Руководства и соблюдение всех приведенных указаний позволит Вам получить оптимальные результаты в процессе работы.

### Предупреждение!

При работе садового пылесоса могут различные предметы могут вылетать из-под него. Попадание таких предметов в глаза может нанести травму. При работе с садовым пылесосом необходимо носить защитные очки.

### Измельчительный патрубок

Измельчительный патрубок может засасывать ветки и кусочки дерева, диаметр которых не превышает 1,5 дюйма (смотри рисунок 10).



#### Управление приводом

Приводное управление, расположенное над верхней ручкой, используется для включения/выключения движения колес. Чтобы включить колеса, необходимо нажать приводное управление; чтобы выключить – отпустить.

#### Управление скоростью

Регулировка скорости движения пылесоса выполняется с помощью регулятора скорости, расположенного слева на верхней ручке.

Внимание: использовать данный регулятор можно только при включенном двигателе.

Изменение скорости при выключенном двигателе может привести к поломке садового пылесоса.

#### Рычаг регулировки высоты наконечника

Данный рычаг используется для регулировки расстояния между наконечником и почвой в диапазоне от 5/8 дюйма до 4 1/8 дюйма (смотри рисунок 10).

#### Наконечник

Садовый мусор (например, листва или ветки) могут быть собраны пылесосом через наконечник.

#### Шланг в сборе

Используется как альтернатива наконечнику для сбора садовых отходов (листвы, веток) в труднодоступных местах (смотри рисунок 10).

#### Рычаг наконечника/шланга

На верхней стороне наконечника расположена ручка, с помощью которой осуществляется переключение между всасыванием с помощью наконечника и шланга.

#### Ручка шланга

Используется для работы с шлангом во время уборки.

**ОБОРУДОВАНИЕ СООТВЕТСТВУЕТ СТАНДАРТАМ БЕЗОПАСНОСТИ ANSI.**

Ручка мешка

При удалении, креплении и опустошении мешка следует брать за эту ручку (смотри рисунок 10)

Мешок

Мешок служит для сбора отходов, подаваемых через измельчительный патрубок или всосанных через наконечник или шланг.

Нагнетательный патрубок

Нагнетательный патрубок используется для всасывания таких садовых отходов, как листва, ветки или маленькие кусочки дерева.

Управление с помощью дроссельной заслонки

Данный рычаг управляет скоростью двигателя и служит для его остановки. Рычаг может быть установлен в одну из трех доступных позиций, показанных ниже:



Start/Run	Пуск
Slow/Idle	Медленно
Engine off	Выключение двигателя

Управление с помощью воздушной заслонки

Данный орган управления используется для регулировки карбюратора и пуска двигателя.



Пусковая ручка

Используется для запуска двигателя.

## ЗАПРАВКА ТОПЛИВОМ И МАСЛОМ

Заправка маслом (в комплект входит одна емкость с маслом для двигателя)

При первом использовании

1. Снимите щуп уровня масла.
2. Установите садовый пылесос на ровную поверхность, с помощью воронки залейте масло из емкости в двигатель.
3. Снова установите щуп уровня масла и надежно затяните его.

Последовательность использования

Используйте только высококачественное масло SF, SG или SH по классификации API. В зависимости от температуры окружающей среды следует правильно выбирать вязкость масла (смотри диаграмму, приведенную ниже):

**ПРИМЕЧАНИЕ:** хотя масла типа 5W30, 10W30 и улучшают запуск в холодную погоду,

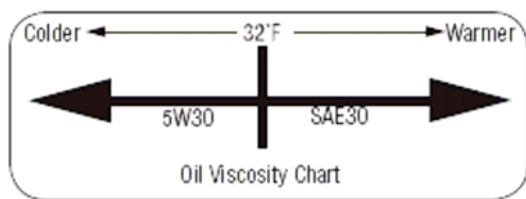

при температуре выше 0 по Цельсию их использование приводит к перерасходу масла. Чаще проверяйте уровень масла в двигателе, чтобы избежать поломки в случае недостаточного уровня масла.

1. Проверьте уровень масла, убедившись в том, что щуп не трется о внутренние стенки заливной горловины, так как это может привести к повреждению щупа. При необходимости долейте масла до указателя FULL на щупе. Избыточное количество масла может привести к образованию дыма при работе двигателя и снизить его производительность.
2. Установите щуп и надежно затяните его.
3. Следите, чтобы уровень масла всегда доходил до отметки FULL. Запуск двигателя с недостаточным количеством масла может привести к его поломке или нестабильной работе.

**Внимание:** при обращении с топливом будьте предельно осторожны и внимательны. Помните, что бензин является легковоспламеняющимся веществом, а его пары опасны для человека. Категорически запрещается заправлять машину топливом в помещении или при работающем двигателе. При обращении с топливом запрещается курить.

## ЗАПРАВКА ТОПЛИВОМ

1. Снимите крышку топливного бака
2. Убедитесь, что канистра с топливом не загрязнена и в ней нет посторонних предметов. Запрещается использовать для заправки машины несвежее топливо. Бензин, хранящийся в канистре более четырех недель, считается несвежим топливом.
3. Заправляйте машину только свежим, чистым и качественным топливом. Не используйте бензин, содержащий метанол. Установите крышку топливного бака на место.

**Внимание:** спиртосодержащие топливные смеси (с метанолом или этанолом) способны при хранении притягивать влагу из воздуха, что приводит к разделению смеси и образованию продуктов распада кислотного характера. Кислые газы способны во время хранения повредить элементы топливной системы.

Перед постановкой машины на хранение на срок более 30 дней следует слить топливо из топливного бака. Необходимо слить бензин из бака, затем запустить двигатель и дать ему поработать в течение некоторого времени, пока топливные линии и карбюратор не опустошатся. В следующем сезоне заправьте машину свежим топливом. Более подробная информация приведена в разделе «Хранение».

Категорически запрещается использовать очистители для очистки топливного бака, так как это может привести к повреждениям.

**Примечание:** регулярно проверяйте уровень топлива, чтобы избежать работы садового пылесоса с недостаточным количеством бензина или без него. Более подробные инструкции приведены в разделе «Уход и техническое обслуживание».

Внимание: при перемещении рычага управления дроссельной заслонкой будьте внимательны и осторожны – берегите руки и ноги от горячих поверхностей и острых краев корпуса глушителя.

### ЗАПУСК ДВИГАТЕЛЯ

1. Присоедините провод зажигания и резиновый колпачок к свече зажигания.
2. Кнопка переключения «мешок/патрубок» должна быть полностью отжата.
3. Убедитесь, что провод переключения «мешок/патрубок» подсоединен к двигателю и заземлен через монтажный кронштейн.
4. Перед запуском двигателя топливный бак должен быть заполнен на  $\frac{3}{4}$ .
5. Переведите дроссельную заслонку в положение START/RUN (пиктограмма с изображением кролика). См. рисунок 11.
6. Переведите воздушную заслонку (🐰) по направлению к рычагу управления дросселем, чтобы дросселировать карбюратор двигателя (нагретый двигатель не требует дросселирования). См. рисунок 11.
7. Встаньте позади машины, возьмитесь за пусковую ручку и потяните ее на себя, пока не почувствуете, что она перемещается с заметным усилием.
8. Резко и быстро дерните ручку на себя с достаточным усилием. Держитесь за зажим на пусковой ручке. После запуска двигателя дайте шнуру медленно смотаться обратно.
9. Повторите такие действия, пока двигатель не заведется.
10. Если двигатель начинает работать с перебоями, отодвиньте воздушную заслонку назад, по направлению к дросселю и повторите действия, описанные в пунктах 7-9.
11. При работе садового пылесоса дроссельная заслонка всегда должна находиться в положении START/RUN (🐰).

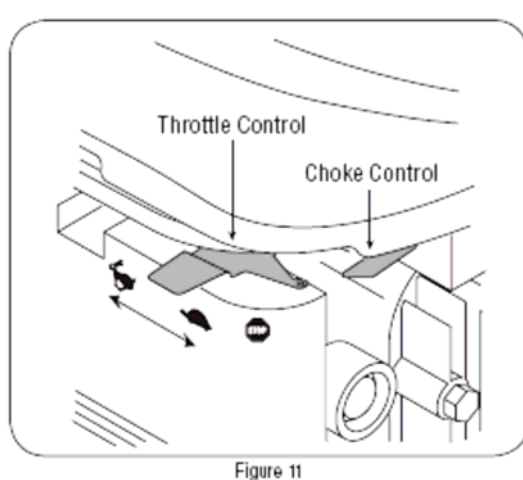

### ОСТАНОВКА ДВИГАТЕЛЯ

1. Переместите рычаг дроссельной заслонки в положение SLOW (пиктограмма с изображением черепахи). Если это возможно, то перевод остановкой двигателя следует постепенно снизить скорость его вращения.
2. Переместите рычаг управления дроссельной заслонкой в положение STOP или позицию OFF.
3. Отсоедините провод свечи зажигания и заземлите его, чтобы исключить случайный запуск машины.

## ОПУСТОШЕНИЕ МЕШКА

1. Отсоедините крепления мешка от нижней ручки
2. Отщелкните зажимы от верхней части нижней ручки (смотри рисунок 12).
3. Возьмите одной рукой мешок за ручки, а другой рукой выньте зажимной стержень из монтажного кронштейна (переместите его по направлению к двигателю).
4. Поднимите и выньте мешок из машины.
5. Поверните две кнопки, расположенные с задней стороны мешка, чтобы открыть и опустошить его. При опустошении мешка держите его за ручку и защелку.
6. Сожмите мешок, а затем установите защелку, чтобы закрыть отверстие.
7. Установите наружный зажим поверх внутреннего, и вставьте кнопки в соответствующие отверстия в мешке. Смотри рисунок 13.
8. Поверните кнопки, чтобы закрыть мешок. Установите мешок в машину, как описано в разделе «Сборка» данного Руководства.

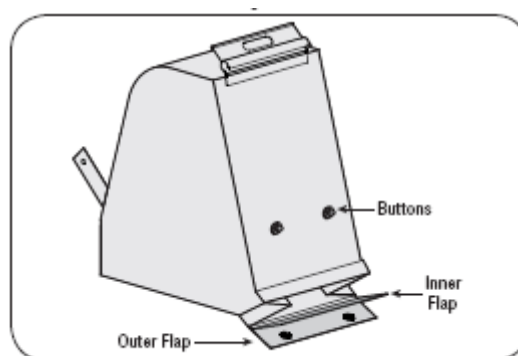

Figure 13

## ЧТОБЫ СНЯТЬ НАГНЕТАТЕЛЬНЫЙ ПАТРУБОК

1. Возьмите одной рукой нагнетательный патрубок, а другой рукой переместите зажимной стержень в монтажном кронштейне по направлению к двигателю. Смотри более подробную информацию в разделе «Сборка» данного Руководства.
2. Снимите нагнетательный патрубок с нагнетательного отверстия.

## ИСПОЛЬЗОВАНИЕ НАСАДКИ ПЫЛЕСОСА

1. Установите рычаг насадки/шланга пылесоса в верхнее положение. Смотри рисунок 14.
2. Штифт с нагруженной пружиной должен находиться в первом отверстии (ближайшем к концу трубы) переходника шланга, чтобы обеспечить работу пылесоса с насадкой (наконечником).
3. Возьмитесь двумя руками за верхнюю ручку и поднимите рычаг управления дроссельной заслонкой к верхней ручке.
4. Отрегулируйте скорость с помощью регулятора скорости.

Внимание: регулировка скорости перемещения пылесоса возможна только при включенном двигателе. Попытка отрегулировать скорость при неработающем двигателе может привести к повреждению пылесоса.

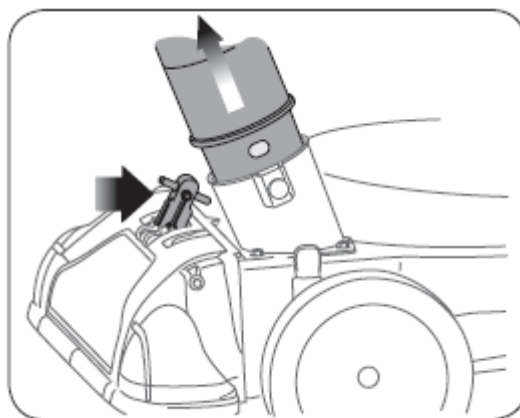

Figure 14

Всасывания садовых отходов (например, листьев и веток) можно выполнять с помощью насадки, выполняющей измельчение. После измельчения отходы попадают в мешок. Запрещается пытаться измельчить другие предметы (кроме садовых отходов органического происхождения). Не рекомендуется собирать волокнистые растения (например, стебли томатов), пока они полностью не высохли.

Внимание: запрещается измельчать или всасывать любые материалы, размеры которых превышают указанные в данной инструкции. Несоблюдение этого правила может привести к повреждению оборудования или получению травмы обслуживающим персоналом.

Внимание: в зоне нагнетания внутри корпуса расположен измельчительный экран. Если экран забит отходами, следует снять его и очистить, соблюдая указания, приведенные в разделе «Уход и обслуживание». Чтобы обеспечить постоянную высокую производительность машины, необходимо постоянно следить, чтобы измельчительные ножи были острыми.

Внимание: при выполнении любых настроек необходимо остановить двигатель и отсоединить провод свечи зажигания.

## ИСПОЛЬЗОВАНИЕ ШЛАНГА

1. 1. Установите рычаг насадки/шланга пылесоса в нижнее положение. См. рисунок 15.
2. Штифт с нагруженной пружиной должен находиться во втором отверстии переходника шланга, чтобы обеспечить работу пылесоса со шлангом.
3. Отсоедините шланг от кронштейна верхней ручки и возьмите ручку шланга, чтобы выполнить всасывание садовых отходов (например, листьев, веток и т.д.) в труднодоступных местах.

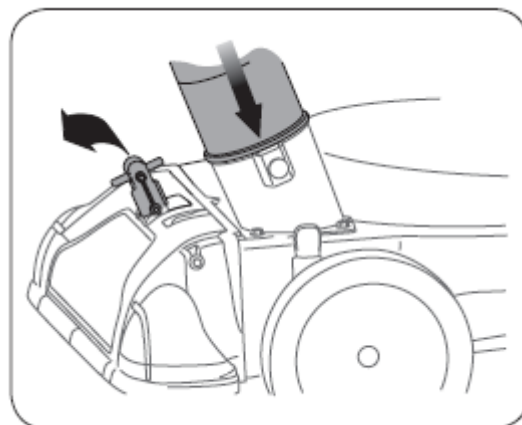

Figure 15

## УХОД И ОБСЛУЖИВАНИЕ

Внимание: перед выполнением любых работ по техническому обслуживанию следует остановить двигатель и отсоединить провод свечи зажигания. Во время эксплуатации и технического обслуживания машины следует носить защитные очки.

### Общие рекомендации

- При выполнении любых работ по техническому обслуживанию соблюдайте меры предосторожности
- Гарантия не покрывает узлы, которые вышли из строя в результате неправильной эксплуатации машины или ошибок и небрежности оператора. Помните, что гарантия действительна лишь тогда, когда эксплуатация машины производится в полном соответствии с указаниями, приведенными в данном Руководстве.
- Некоторые настройки следует выполнять регулярно, чтобы обеспечить оптимальную производительность машины.
- Необходимо регулярно проверять надежность всех креплений.

## ОБСЛУЖИВАНИЕ ДВИГАТЕЛЯ

### Проверка свечи зажигания

Очищайте свечу зажигания и проверяйте, чтобы зазор электрода составлял 0,02 дюйма. Свечу следует заменять после каждых 100 часов работы.

- Очистите зону вокруг места установки свечи зажигания. Пескоструйная очистка свечи зажигания запрещена. Очищать свечу зажигания следует с помощью проволочной щетки и технического растворителя.
- Снимите и осмотрите свечу зажигания. Проверьте зазор и убедитесь, что он составляет 0,02 дюйма (смотри рисунок 16).
- Если электрод перегорел, поврежден или имеет выбоины, свечу зажигания нужно заменить.

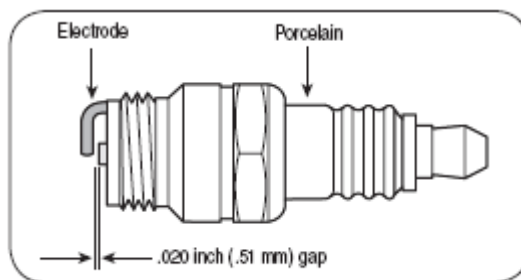

Figure 16

### Обслуживание воздушного фильтра

Внимание: запрещается очищать воздушный фильтр с помощью сжатого воздуха или растворителей.

Воздушный фильтр предотвращает загрязнение карбюратора, попадание в него пыли грязи и т.п. Он является важным фактором, обеспечивающим долгий срок работы двигателя. Воздушный фильтр состоит из гофрированного фильтрующего элемента. Запрещается запускать двигатель, если фильтр не установлен.

Очистку или замену фильтрующего элемента нужно производить через каждые 25 часов работы.

1. Ослабьте винт и наклоните пластиковую крышку корпуса в сторону двигателя (смотри рисунок 17).
2. Снимите воздушный фильтр с крышки корпуса, очистите его или замените новым.
3. Вставьте выступы крышки в пазы, находящиеся в нижней части корпуса.

4. Установите крышку на место и затяните винт.

Примечание: если фильтр изношен или поврежден, его необходимо заменить.

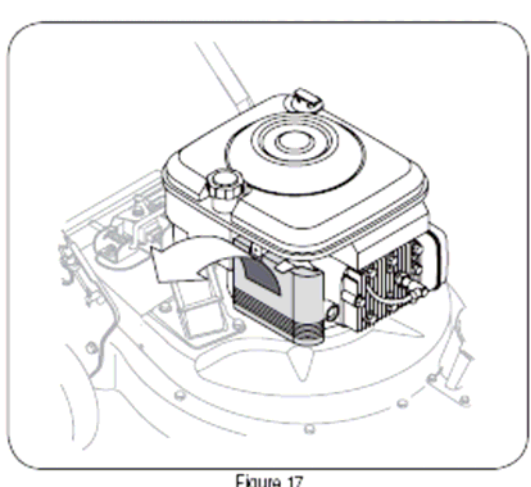

## ПРОВЕРКА МАСЛА В ДВИГАТЕЛЕ

1. Выключите двигатель и подождите несколько минут. Если машина установлена на ровную поверхность, то уровень масла должен доходить до отметки FULL на щупе.
2. Выньте щуп уровня масла и вытрите его кусочком материи.
3. Снова установите и затяните щуп. Выньте и проверьте уровень масла. Уровень масла должен доходить до отметки FULL.
4. При необходимости долейте масло – не переливайте. Помните, что уровень масла должен доходить до отметки FULL.
5. Вытрите щуп, установите его на место и затяните. Выньте и проверьте снова уровень масла.

Внимание: не добавляйте излишнее количество масла, так как это может затруднить запуск двигателя. Если уровень масла находится выше отметки FULL, необходимо слить излишнее масло из двигателя.

## ЗАМЕНА МАСЛА

- Используйте только качественное масло SF, SG или SH по классификации API. Выбор вязкости масла зависит от ожидаемой рабочей температуры. Смотри соответствующую диаграмму в данном Руководстве.
- Замените масло после первых пяти-восьми часов работы, а затем каждые пятьдесят часов работы или каждый сезон. Если работа ведется в тяжелых условиях (наличие большого количества пыли, интенсивная работа, высокая температура), то масло необходимо менять каждые двадцать пять часов.

## СЛИВ МАСЛА

1. Запустив двигатель, слейте топливо из бака.
2. Отсоедините провод от свечи зажигания.
3. При выключенном двигателе (пока масло еще теплое) выньте щуп уровня масла.
4. Наклоните машину (в сторону расположения свечи зажигания), чтобы слить масло в подходящую емкость.



Внимание: использованное масло представляет опасность для окружающей среды. Утилизация отработанного масла должна проводиться в соответствии с действующими нормами и правилами.

5. После слива масла выровняйте двигатель, заполните его свежим маслом (приблизительно 18 унций) до отметки FULL. Смотри раздел «Заправка топливом и маслом» в данном Руководстве пользователя.
6. Установите и затяните щуп уровня масла.
7. Подсоедините провод зажигания к свече зажигания перед запуском двигателя.

Внимание: не касайтесь глушителя, так как его температура может достигать 65 градусов Цельсия.

#### ОБСЛУЖИВАНИЕ ГЛУШИТЕЛЯ

- Регулярно осматривайте глушитель на наличие повреждений и деформаций (замените его при необходимости). Необходимо использовать только оригинальные запасные части, рекомендованные производителем.

#### ОЧИСТКА ДВИГАТЕЛЯ

- Ежедневно или перед каждым использованием машины следует очищать двигатель от отходов работы (травы, грязи и т.п.). Содержите машину в чистоте. Следите, чтобы в зоне вокруг глушителя не оставался нагар.
- Содержите двигатель в чистоте.
- Загрязнение узлов двигателя может привести к его перегреву и возгоранию отходов.

Внимание: не используйте воду для очистки узлов двигателя, так как она может попасть в топливную систему. Используйте щетку или сухую тряпку.

#### РЕГУЛИРОВКА КАРБЮРАТОРА

Регулировка карбюратора не требуется.

#### СКОРОСТЬ ДВИГАТЕЛЯ

Внимание: запрещается вносить изменения в работу регулятора скорости двигателя, так как это может привести к повреждению двигателя или получению травмы обслуживающим персоналом. Частота вращения двигателя устанавливается на заводе-изготовителе.

#### СМАЗКА

- КОЛЕСА – несколько капель масла SAE 30 на каждый ступенчатый винт (один раз в сезон)
- РЫЧАГИ РЕГУЛИРОВКИ ВЫСОТЫ НАСАДКИ – смазка рычагов легким маслом
- ЗАЖИМНОЙ СТЕРЖЕНЬ – смазка стержня и пружин, крепящихся к монтажному кронштейну
- РЫЧАГ НАСАДКИ/ШЛАНГА – смазка рычага легким маслом один раз в сезон.

#### ОЧИСТКА ОБОРУДОВАНИЯ

- тщательно очищайте пылесос после каждого использования
- регулярно промывайте мешок водой, дайте ему высохнуть перед повторным использованием

- если измельчительный экран забит, следует снять его и очистить, как описано в инструкции.

Примечание: запрещается очищать машину водой, так как она может попасть в топливную систему.

Внимание: перед выполнением любых работ по техническому обслуживанию следует дождаться полной остановки всех вращающихся узлов машины, а также отсоединить провод зажигания от свечи. Несоблюдение данного правила может привести к получению травмы или поломке оборудования.

#### РЕГУЛИРОВКА ТРОСА УПРАВЛЕНИЯ ПРИВОДОМ

Если вакуумные пылесос не движется при включенном управлении приводом или работа становится нестабильной, следует отрегулировать трос управления приводом.

Чтобы переместить Z-образное крепление троса управления приводом из позиции, установленной на заводе-изготовителе, в дальнее отверстие, необходимо выполнить следующие действия:

1. Вынуть правую сторону управляющего органа (ручку) из правого отверстия верхней ручки (смотри рисунок 18А).
2. Опустите ручку управления к нижней ручке.
3. Поверните ручку, чтобы вынуть ее из левого отверстия верхней ручки (смотри рисунок 18А).
4. Проведите трос управления через z-образный зажим, а также через переднее и заднее отверстие ручки управления (смотри рисунок 18В).

Внимание: убедитесь, что трос вставлен в заднее и переднее отверстие ручки, а также выходит из ручки управления.

5. Внимательно установите ручку управления приводом, выполняя описанные выше шаги в обратном порядке.

Внимание: убедитесь, что трос отрегулирован правильно. Если ручка управления выключена, то машина должна свободно перемещаться назад.

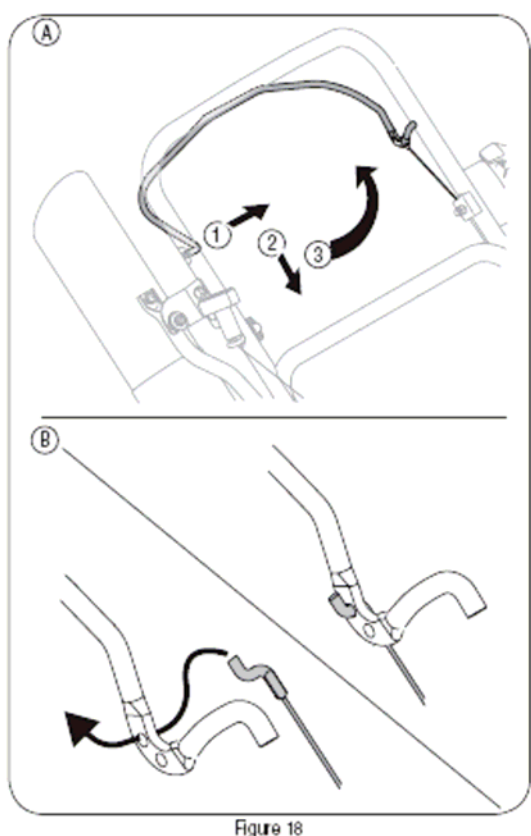

Figure 18

## ДЕМОНТАЖ ИЗМЕЛЬЧИТЕЛЬНОГО ЭКРАНА

Если зона нагнетания забита, необходимо снять и очистить измельчительный экран, выполнив следующие действия:

1. Остановите двигатель. Убедитесь, что измельчитель полностью остановлен.
2. Перед очисткой нагнетательного патрубка следует отсоединить провод зажигания от свечи и заземлить его.
3. Снимите мешок или патрубок с машины, как описано в соответствующем разделе Руководства.
4. Снимите три винта, крепящих крышку ремней, а затем снимите ее (смотри рисунок 19).
5. Выньте винты, расположенные с правой стороны машины, которые крепят измельчительный экран (смотри рисунок 20).
6. Снимите винт с шестигранной головкой, расположенный на верхней задней части корпуса, около монтажного кронштейна, а также стопорную гайку, крепящую измельчительный экран (смотри рисунок 20).
7. Снимите и очистите экран с помощью воды и щетки (смотри рисунок 21).
8. Снова установите экран.

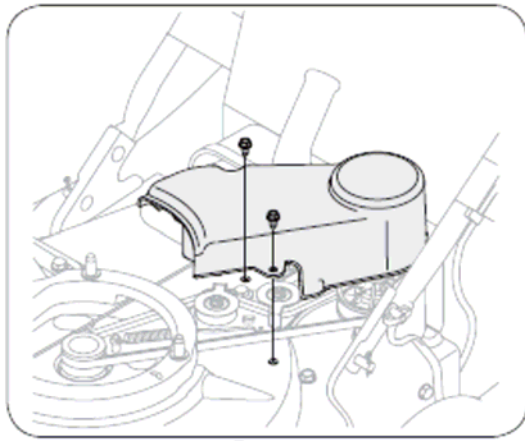

Figure 19

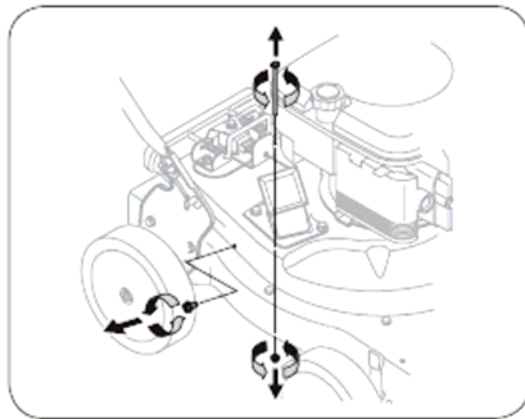

Figure 20

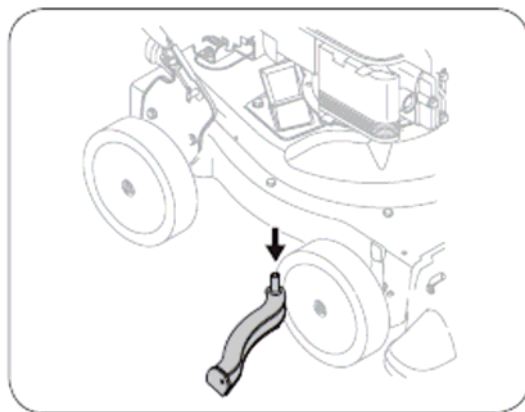

Figure 21

## ЗАТОЧКА ИЛИ ЗАМЕНА НОЖЕЙ-ИЗМЕЛЬЧИТЕЛЕЙ

Примечание: при наклоне машины следует слить масло и топливо и отсоединить провод свечи зажигания.

1. Отсоедините и заземлите провод свечи зажигания.
2. Снимите мешок или патрубок
3. Снимите три винта с шестигранной головкой, крепящих измельчительный нож к верхней части корпуса (смотри рисунок 22).
4. Снимите передние колпаки, стопорные гайки, передние колеса, а также прокладки, крепящие поворотный рычаг (смотри рисунок 23).
5. Снимите ступенчатые винты, упорные шайбы и прокладки, которые крепят поворотные рычаги к передней опоре. Также можно снять переднюю опору и стопорную гайку.

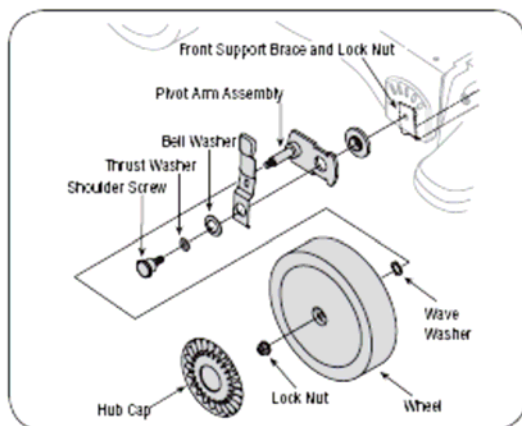

Figure 23

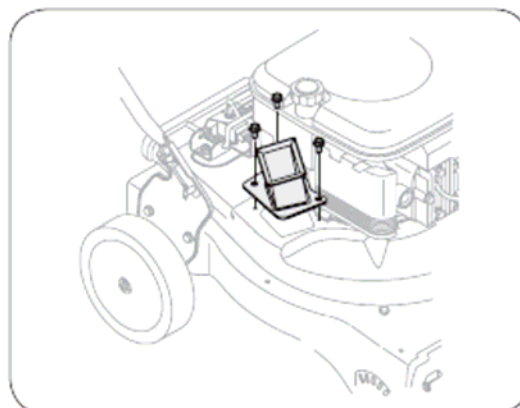

Figure 22

6. Снимите четыре винта, расположенных на верхней стороне, корпуса, которые крепят крышку насадки (смотри рисунок 24).
7. Осторожно наклоните машину, чтобы обеспечить доступ к месту крепления насадки и рабочему колесу. Снимите три ступенчатых болта, крепящих корпус измельчителя (смотри рисунок 25).
8. Наклоните пластиковый корпус к двигателю, чтобы снять его.
9. С помощью ключа 3/16 дюйма снимите винты с плоской головкой, которые крепят ножи к рабочему колесу. Доступ к этим винтам можно получить через отверстие, образовавшееся при снятии патрубка измельчителя (смотри рисунок 26).
10. Доступ к гайкам можно получить через разъем диаметром 1/2 дюйма (смотри рисунок 27).
11. Замените или заточите ножи. Ножи можно наточить с помощью напильника или точильного круга.

Внимание: будьте осторожны при обращении с острыми ножами измельчителя, в противном случае можно получить травмы и/или порезы.

12. Снова установите снятые узлы, следуя действиям, описанным выше, но в обратном порядке.

Примечание: надежно затяните крепления ножей. Убедитесь, что ножи установлены правильно.

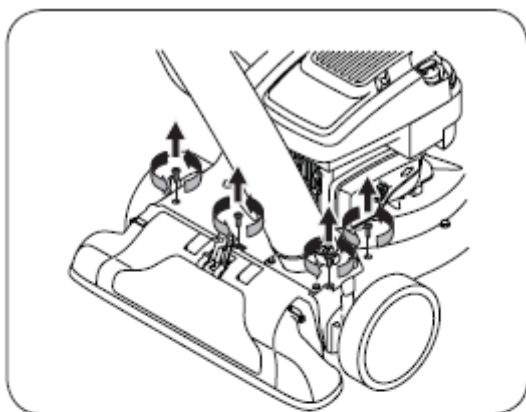

Figure 24

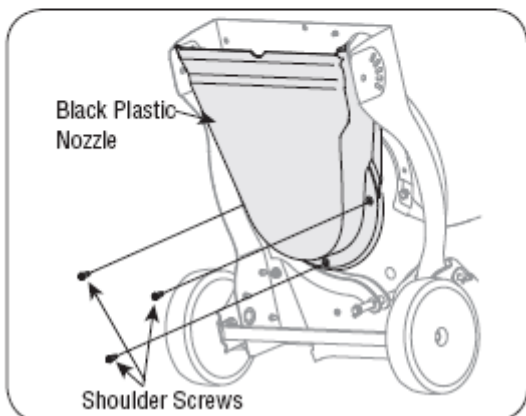

Figure 25

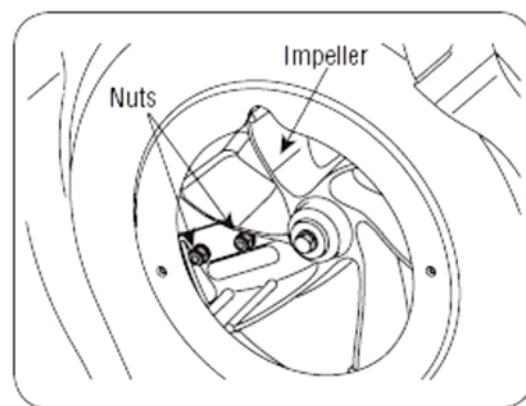

Figure 27

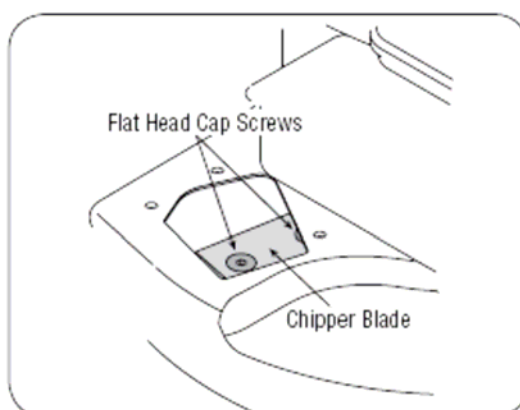

Figure 26

Black Plastic Nozzle	Задняя пластиковая сторона насадки
Shoulder Screws	Ступенчатые винты
Impeller	Рабочее колесо
Nuts	Гайки
Flat Head Cap Screws	Винты с плоской головкой
Chipper Blade	Ножи измельчителя

## ПЕРИОДИЧНОСТЬ ТЕХНИЧЕСКОГО ОБСЛУЖИВАНИЯ

Внимание: перед выполнением любых работ по техническому обслуживанию следует остановить двигатель и отсоединить провод свечи зажигания. Во время эксплуатации и технического обслуживания машины следует носить защитные очки.

Необходимо соблюдать периодичность технического обслуживания, приведенную в таблице ниже. При возникновении каких-либо проблем или вопросов обращайтесь в ближайший сервисный центр SEARS или к официальному дилеру.

Периодичность	Элемент	Обслуживание	Сервисный журнал
При каждом использовании	1. Уровень масла двигателя 2. Крепежные узлы 3. Двигатель и машина	1. Проверить 2. Затянуть или заменить 3. Очистить	
Через 5-8 часов работы (при первом использовании)	1. Масло двигателя	1. Заменить	
Каждые 25 часов*	1. Масло двигателя 2. Воздушный фильтр 3. Органы управления и рычаги	1. Заменить 2. Очистить или заменить 3. Смазать легким маслом	
Каждые 50 часов	1. Масло двигателя	1. Заменить	
Ежегодно или каждые 100 часов работы	1. Свеча зажигания	1. Очистить, заменить или проверить зазор	
Перед постановкой на хранение	1. Топливная система	1. Запустить двигатель, чтобы слить масло и топливо.	

\*при работе в тяжелых условиях или при высокой температуре

## **ХРАНЕНИЕ ПО ОКОНЧАНИЮ СЕЗОНА РАБОТ**

Внимание: запрещается хранить садовый пылесос с топливом в топливном баке в помещениях или в плохо вентилируемой зоне, где имеются источники открытого огня, искр или тепла (например, сушилки, водонагреватели, электроплиты).

### Подготовка двигателя

При постановке машины на хранение на срок свыше 30 дней:

1. Необходимо слить топливо и масло.
2. Снять свечу зажигания
3. Очистить поверхности двигателя от пыли и грязи.

### Подготовка садового пылесоса

- при хранении пылесоса в невентилируемых помещениях следует нанести на неокрашенные поверхности легкое масло или силикон (особое внимание следует уделить пружинам, подшипникам и тросам).
- удалить всю грязь и пыль с поверхностей двигателя и пылесоса
- следовать рекомендациям по смазке
- хранить оборудование в чистом, сухом месте.



## ПОИСК И УСТРАНЕНИЕ НЕИСПРАВНОСТЕЙ

ПРОБЛЕМА	ПРИЧИНА	НЕИСПРАВНОСТЬ
Двигатель не запускается	Рычаг управления дроссельной заслонкой расположен в неправильном положении	Перевести рычаг управления дроссельной заслонкой в положение START/RUN
	Воздушная заслонка в неверном положении	Перевести воздушную заслонку в положение ON
	Отсоединен провод свечи зажигания	Подсоединить провод к свече зажигания
	Неисправность свечи зажигания	Очистить, отрегулировать зазор или заменить
	Топливный бак пуст или используется грязное топливо	Заполнить бак чистым, свежим бензином
	Не подключен шнур	подключить
	Не отжат защитный переключатель	Отжать
	Провод защитного переключателя не подсоединен к двигателю или не заземлен	Подсоединить или заземлить через монтажный кронштейн
Двигатель работает с перебоями	Машина работает в положении СНОКЕ	Перевести рычаг в положение OFF
	Ослабло крепление провода зажигания	Подсоединить провод и надежно его закрепить
	Топливо загрязнено	Заполнить бак новым, свежим топливом
	В топливную систему попала грязь или вода	Слить топливо. Заполнить бак новым, свежим бензином
	Загрязнен воздушный фильтр	Очистить или заменить
	Низкая скорость вращения двигателя	Всегда запускайте двигатель при полностью открытой дроссельной заслонке
	Разрегулирован карбюратор	Обратитесь в сервисный центр
Двигатель перегревается	Низкий уровень масла	Долейте масла нужного типа
	Недостаточный поток воздуха	Очистите двигатель от остатков травы, грязи и пыли
Двигатель плохо работает на высоких скоростях вращения	Слишком маленький зазор свечи зажигания	Снять свечу и отрегулировать зазор
Неисправны шкивы двигателя	Загрязнена свеча зажигания	Снять свечу и отрегулировать зазор
	Загрязнен воздушный фильтр	Заменить фильтрующий элемент
Нехарактерная вибрация	Ослабли крепления или повреждено рабочее колесо	Остановить двигатель, отсоединить провод от свечи зажигания, обратиться в сервисный центр Sears
Пылесос не всасывает	Забита зона нагнетания	Остановить двигатель, отсоединить провод от свечи зажигания, очистить измельчительный экран и нагнетательное отверстие
	Заклинило рабочее колесо в результате попадания постороннего предмета	Остановить двигатель, отсоединить провод от свечи зажигания, удалить застрявший предмет
	Низкая скорость вращения двигателя	Всегда запускайте двигатель при полностью открытой дроссельной заслонке
	Мешок заполнен	Опустошите мешок

При возникновении любых других проблем следует обратиться к официальному дилеру.

## СОГЛАШЕНИЕ О ТЕХНИЧЕСКОМ ОБСЛУЖИВАНИИ И РЕМОНТЕ

Поздравляем с удачной покупкой! Это изделие Craftsman рассчитано на долгие годы бесперебойной работы. Но, как любое устройство, время от времени косилка будет нуждаться в ремонте. Вот почему Ремонтное Соглашение поможет вам сэкономить деньги и избежать ухудшения состояния техники.

Заключите Ремонтное Соглашение сейчас и защитите себя от неожиданных проблем и расходов. Соглашение включает в себя следующие позиции:

- **Экспертные услуги** наших специалистов (а их у нас 12 000).
- **Неограниченное обслуживание в рамках соглашения**, труд и запчасти не оплачиваются дополнительно.
- **Замена техники**, если её ремонт невозможен.
- **10% скидку на услуги и запчасти**, не покрываемые данным соглашением, **10% скидку на плановое техобслуживание**.
- **Быструю помощь по телефону** – запись на ремонт и консультации представителей Sears по телефону относительно ремонта, который можно произвести в домашних условиях.

Если вы заключили Соглашение, то для постановки на ремонт вам потребуется только позвонить по телефону, вы можете позвонить нам круглосуточно или заказать визит ремонтной бригады по сети.

В Sears работают 12000 специалистов по ремонту специальной бытовой техники, в их распоряжении 4,5 млн. запчастей и принадлежностей для ремонта.

Вот на какой уровень профессионализма вы можете рассчитывать, чтобы продлить срок службы вашей новой газонокосилки.

Заключите Ремонтное Соглашение сегодня!

**Возможны ограничения и исключения. Чтобы получить сведения о цене и другую информацию относительно Ремонтного Соглашения, звоните 1-800-827-6655.**

### Услуги SEARS

Для того чтобы воспользоваться услугами Sears для установки разного рода бытовой техники, автоматических гаражных дверей, водонагревателей и т.п. в США звоните 1-800-4-MY-HOME®

- ✓ *При возникновении любых вопросов связанных со сборкой, эксплуатацией, обслуживанием или хранением Вашего изделия обращайтесь в уполномоченный сервисный центр.*
- ✓ *Производитель техники Craftsman оставляет за собой право на внесение изменений или дополнений в инструкции, технические описания и комплектацию товара в одностороннем порядке без предварительного уведомления.*