

Е Руководство пользователя

CRAFTSMAN

Двигатель серии 1100

ИЗМЕЛЬЧИТЕЛЬ

Модель № 247.776370

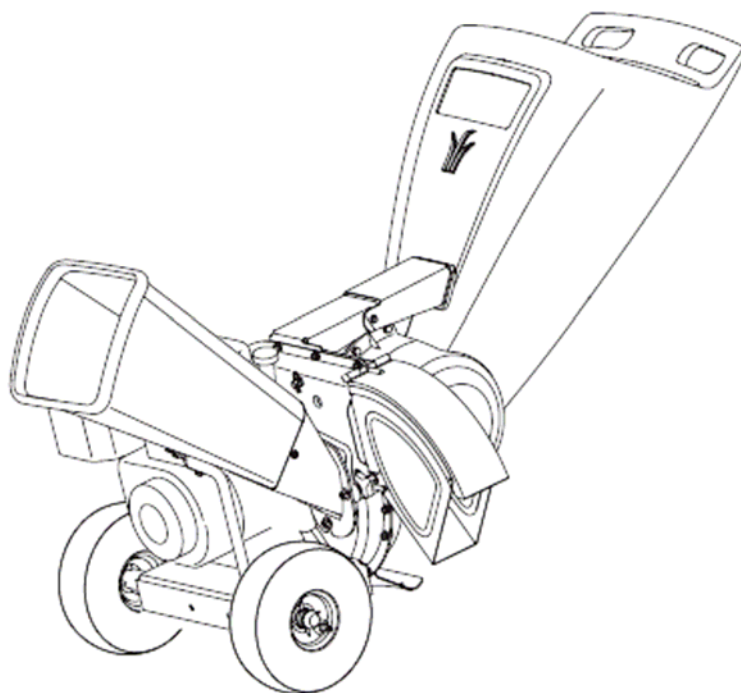

- МЕРЫ ПРЕДОСТОРОЖНОСТИ
- СБОРКА
- ЭКСПЛУАТАЦИЯ
- ОБСЛУЖИВАНИЕ
- СПИСОК ЗАПАСНЫХ ЧАСТЕЙ

Внимание: перед началом эксплуатации данного изделия следует внимательно прочитать Руководство пользователя, а в процессе работы неукоснительно соблюдать все меры предосторожности и указания, приведенные в данной брошюре.

СОДЕРЖАНИЕ

Гарантийные обязательства
Безопасная работа с оборудованием
Предупреждающие символы
Сборка
Эксплуатация
Уход и обслуживание
Хранение (после завершения сезона)
Поиск и устранение неисправностей
Список запасных частей
Ремонтное соглашение

ГАРАНТИЯ НА ИЗМЕЛЬЧИТЕЛЬ CRAFTSMAN®

Гарантия действительна с даты покупки, при условии, что обслуживание, смазывание и регулировка измельчителя Craftsman осуществляется в соответствии с инструкциями, приведенными в настоящем руководстве пользователя. Продавец настоящего оборудования осуществит ремонт, заменит дефектную деталь или сам продукт, в случае наличия заводского брака за свой счет.

Действие гарантии не распространяется на следующие случаи:

Свечи зажигания, воздушные фильтры, ремни и масляные фильтры, так как данные части являются расходными материалами и изнашиваются в процессе нормального использования.

Замену шины или её ремонт вследствие проколов, причиненных различными предметами, такими как гвозди, шипы или осколки.

Нарушения работы измельчителя из-за несоблюдения инструкций пользователем, включая повреждения вследствие попадания камней или металлических деталей, слишком крупных и прочных предметов, которые явились причиной искривления коленчатого вала, превышения скорости работы двигателя.

Нарушения работы измельчителя из-за небрежности пользователя, включая электрические и механические повреждения вследствие неправильного хранения, использования неправильного моторного масла или его количества в картере, несоблюдения инструкций по обслуживанию настоящего оборудования, приведенных в руководстве пользователя.

Очистку двигателя (топливной системы) или его ремонт вследствие использования загрязненного или несвежего топлива. Топливо следует использовать в течение 30 дней с момента покупки.

Если настоящий измельчитель используется в коммерческих целях.

ГАРАНТИЙНОЕ ОБСЛУЖИВАНИЕ ОСУЩЕСТВЛЯЕТСЯ ПРИ ВОЗВРАЩЕНИИ ИЗМЕЛЬЧИТЕЛЯ В БЛИЖАЙШИЙ ЦЕНТР ГАРАНТИЙНОГО ОБСЛУЖИВАНИЯ ТЕХНИКИ CRAFTSMAN.

ХАРАКТЕРИСТИКИ ИЗДЕЛИЯ

Двигатель серии	1100
Тип масла двигателя	SAE 30
Емкость масляного резервуара	20 унций (1унция = 28,35 грамма)
Топливо	обычный бензин
Емкость топливного бака	1,5 кварты (1кварта (англ.)=2 пинты (англ.) = 40 жидких унций = 1,1365 л)
Свеча зажигания	Champion RJ12YC
Зазор свечи зажигания	0,03 дюйма (1дюйм = 2,539 см)

НОМЕР МОДЕЛИ

Номер модели.....
Серийный номер.....
Дата покупки.....

В приведенных выше полях запишите, пожалуйста, номер модели, серийный номер и дату покупки.

СОГЛАШЕНИЕ О ТЕХНИЧЕСКОМ ОБСЛУЖИВАНИИ И РЕМОНТЕ

Поздравляем с удачной покупкой! Это изделие Craftsman рассчитано на долгие годы бесперебойной работы. Но, как любое устройство, время от времени косилка будет нуждаться в ремонте. Вот почему Ремонтное Соглашение поможет вам сэкономить деньги и избежать ухудшения состояния техники.

Заклучите Ремонтное Соглашение сейчас и защитите себя от неожиданных проблем и расходов.

Соглашение включает в себя следующие позиции:

- **Экспертные услуги** наших специалистов (а их у нас 12 000).
- **Неограниченное обслуживание в рамках соглашения**, труд и запчасти не оплачиваются дополнительно.
- **Замена техники**, если её ремонт невозможен.
- **10% скидку на услуги и запчасти**, не покрываемые данным соглашением, **10% скидку на плановое техобслуживание**.
- **Быструю помощь по телефону** – запись на ремонт и консультации представителей Sears по телефону относительно ремонта, который можно произвести в домашних условиях.

Если вы заключили Соглашение, то для постановки на ремонт вам потребуется только позвонить по телефону, вы можете позвонить нам круглосуточно или заказать визит ремонтной бригады по сети.

В Sears работают 12000 специалистов по ремонту специальной бытовой техники, в их распоряжении 4,5 млн. запчастей и принадлежностей для ремонта.

Вот на какой уровень профессионализма вы можете рассчитывать, чтобы продлить срок службы вашей новой газонокосилки.

Заклучите Ремонтное Соглашение сегодня!

Возможны ограничения и исключения. Чтобы получить сведения о цене и другую информацию относительно Ремонтного Соглашения, звоните 1-800-827-6655.

Услуги SEARS

Для того чтобы воспользоваться услугами Sears для установки разного рода бытовой техники, автоматических гаражных дверей, водонагревателей и т.п. в США звоните 1-800-4-MY-HOME®

МЕРЫ ПРЕДОСТОРОЖНОСТИ



ПРЕДУПРЕЖДЕНИЕ

Текст, отмеченный данным символом, содержит меры предосторожности и инструкции по технике безопасности, несоблюдение которых может привести к травмам обслуживающего персонала и посторонних людей. Перед началом работы внимательно прочитайте эти инструкции, а в процессе работы неукоснительно соблюдайте их. Помните, что несоблюдение этих инструкций может привести к серьезным инцидентам. Будьте предельно внимательны и осторожны.



ОПАСНО

Оборудование спроектировано и изготовлено таким образом, чтобы обеспечить максимально безопасную работу персонала. Однако ошибка пользователя (как и при эксплуатации любого силового оборудования) может привести к серьезным последствиям – травмам рук, ног, пальцев. Помните, что несоблюдение данных инструкций может привести к серьезным травмам или даже летальному исходу.



ПРЕДУПРЕЖДЕНИЕ

Выхлопные газы двигателя, а также некоторые элементы машины содержат химические вещества, которые считаются канцерогенными в штате Калифорния, могут вызывать дефект плода и негативно влиять на репродуктивную функцию.



ПРЕДУПРЕЖДЕНИЕ

Ответственность пользователя: к работе с оборудованием можно допускать только тех, кто ознакомился с данным Руководством пользователя, освоил и запомнил все правила техники безопасности.

Храните данное Руководство в течение всего срока эксплуатации измельчителя.

ПРЕДУПРЕЖДЕНИЕ: Этот символ указывает на необходимость быть предельно внимательным, так как несоблюдение приведенных инструкций может повлечь причинение травм или материального ущерба. Перед вводом измельчителя в эксплуатацию, внимательно прочтите руководство пользователя. Несоблюдение инструкций может повлечь причинение травм. Когда Вы встретите это символ на страницах настоящего руководства – **обратите внимание, что это является предупреждением.**

ОПАСНОСТЬ: Настоящий измельчитель предназначен для использования в строгом соответствии с правилами техники безопасности, приведенными в настоящем руководстве. Настоящий измельчитель способен ампутировать конечности рук и ног, а также отбрасывает предметы. Несоблюдение правил техники безопасности может привести к серьезным травмам или смерти.

ОБУЧЕНИЕ

1. Перед вводом измельчителя в эксплуатацию, внимательно прочтите инструкции и следуйте всем указаниям, приведенным в настоящем руководстве. Храните настоящее руководство в надежном месте, чтобы в будущем обратиться к нему (например, при осуществлении работ по обслуживанию или для того, чтобы заказать запасные части).
2. Перед запуском измельчителя, ознакомьтесь с расположением и функциями органов управления, а также основными принципами его работы. Узнайте, как можно быстро остановить его и вывести из зацепления.
3. Никогда не разрешайте детям, не достигшим возраста 16 лет работать с измельчителем. Подростки, достигшие 16 лет, должны внимательно прочесть правила техники безопасности и инструкции по эксплуатации настоящего оборудования, а также обучены родителем.
4. Никогда не доверяйте обращение с измельчителем взрослым, предварительно не ознакомившимся с инструкциями по эксплуатации.
5. Не допускайте посторонних, животных ближе, чем на 22.5 м в то время, как используете измельчитель. Остановите работу, если кто-либо приблизился.
6. Никогда не запускайте двигатель, находясь в помещении или на плохо проветриваемой территории. Выхлопы двигателя содержат углекислый газ, который не имеет запаха и бесцветен.
7. Избегайте попадания конечностей во вращающиеся части машины, приемное или разгрузочное отделения измельчителя. Соприкосновение с вращающимся импеллером может привести к ампутации конечностей.
8. Никогда не пытайтесь самостоятельно очистить желоб измельчителя, разгрузочное отверстие, снять или опустошить мешок, осмотреть и провести ремонт машины в то время, как двигатель работает. Выключите двигатель и дождитесь, пока все вращающиеся части остановятся. Отсоедините провод от свечи зажигания

ПОДГОТОВКА

1. Осмотрите территорию, где предполагается использование настоящего оборудования. Удалите все камни, бутылки и другие инородные предметы, которые могут быть подобраны или выброшены в сторону пользователя, причинить травмы или повредить сам измельчитель.
2. В процессе эксплуатации и при осуществлении ремонта всегда надевайте защитные очки, чтобы защитить глаза. Рикошетируемые объекты могут повлечь серьезные повреждения глаз.
3. Носите прочную обувь, достаточно узкие брюки и рубашки. Свободные одежды или украшения могут застрять во вращающихся частях машины. Никогда не работайте с машиной, будучи в сандалиях или босиком, носите кожаные рабочие перчатки при загрузке желоба измельчителя.
4. Перед запуском проверьте закрепленность всех болтов и винтов. Также, периодически осматривайте оборудование на предмет наличия повреждений.
5. Будьте предельно внимательны при обращении с топливом во избежание телесных и иных повреждений. Топливо чрезвычайно легко воспламеняется и его пары взрывоопасны. В случае протечки топлива возможно образование искры, что может привести к причинению травм. В том случае, если вы пролили на себя бензин, немедленно промойте участки кожи и смените одежду.
 - Используйте только специально предназначенные для хранения топлива контейнеры.
 - Потушите сигарету, сигару, трубку и все другие источники возможного возгорания.
 - Никогда не заполняйте машину топливом внутри помещения.
 - Никогда не снимайте крышку топливного бака и не добавляйте топливо в то время, как двигатель работает или горячий.
 - Перед заправкой топливом дайте двигателю остыть, по крайней мере, в течение двух минут.
 - Никогда не переполняйте топливный бак. Наполняйте бак до уровня 1.3 см ниже края заливочного отверстия
- Вставьте обратно крышку топливного бака и плотно заверните её.
- Если топливо пролилось, вытрите его остатки с двигателя и остального оборудования. Переместите машину на другую территорию. Перед вводом в эксплуатацию подождите 5 минут.

- Никогда не храните измельчитель или канистру с топливом внутри помещения вблизи открытого пламени и источников образования искр (печей, водонагревателей, радиаторов и т.д.)
- В целях снижения риска возгорания уберите всю траву, листья и другой мелкий строительный мусор. Вытрите пролитое топливо и масло, удалите мусор, пропитанный топливом.
- Перед тем, как поместить измельчитель на хранение, подождите, по крайней мере, 5 минут, чтобы машина остыла.

ЭКСПЛУАТАЦИЯ

1. Избегайте попадания конечностей рук и ног во вращающиеся части измельчителя, а также в приемное и разгрузочное отверстия. Соприкосновение с вращающимся импеллером может привести к ампутации пальцев, рук или стоп.

2. Перед вводом машины в эксплуатацию, удостоверьтесь, что желоб измельчителя, приемное отверстие, и отсек измельчения пусты.

3. Осмотрите материал, который предполагаете измельчить. Удалите металлические детали, камни, бутылки и другие инородные объекты, которые могут привести к травмам у пользователя и повреждению измельчителя.

4. Если требуется пропихнуть материал через измельчающее отверстие, используйте палочку небольшого диаметра. Не прибегайте к помощи рук или ног.

5. Если в импеллер попал инородный объект или машина начала издавать необычный шум или вибрировать, немедленно выключите двигатель. Дождитесь полной остановки импеллера. Отсоедините провод от свечи зажигания. Осуществите следующие действия:

Осмотрите на предмет наличия повреждений.

Осуществите ремонт или замените поврежденные части.

Проверьте на предмет наличия ослабленных частей и затяните их.

6. Избегайте скапливания материала в измельчающем отделе в целях обеспечения правильной разгрузки.

7. Во избежание травм и повреждения оборудования не пытайтесь измельчить более крупные материалы, чем предусмотренные для настоящего измельчителя или в руководстве.

8. Никогда не пытайтесь очистить желоб измельчителя и разгрузочное отверстие, в то время как двигатель работает. Выключите двигатель, дождитесь полной остановки вращающихся частей, отсоедините провод от свечи зажигания перед тем, как осуществить очистку.

9. Никогда не работайте с измельчителем, если измельчающий отсек, желоб измельчителя и разгрузочный желоб не установлены должным образом. Никогда не устанавливайте и не снимайте мешок для сбора мусора, в то время как двигатель работает.

10. Следите за тем, чтобы все защитные приспособления находились на месте.

11. При эксплуатации измельчителя находитесь сзади, в направлении осуществления разгрузки.

12. Не используйте измельчитель в условиях плохой видимости и при слабом освещении.

13. Не используйте измельчитель на гравийных, мощеных и неровных поверхностях.

14. Не работайте с измельчителем, будучи в состоянии алкогольного опьянения, или находясь под действием наркотических или медицинских аппаратов.

15. Глушитель и двигатель сильно нагреваются в процессе работы. Не касайтесь их во избежание ожогов.

16. Никогда не поднимайте и не перемещайте измельчитель, в то время как двигатель работает.

ОБСЛУЖИВАНИЕ И ХРАНЕНИЕ

1. Не снимайте защитные приспособления. Регулярно проверяйте их функционирование.
2. Периодически проверяйте затяженность болтов и винтов. Также, регулярно осматривайте машину на предмет наличия повреждений; осуществляйте ремонт, если требуется.
3. Перед тем, как осуществить ремонт, осмотр или очистку, остановите двигатель и удостоверьтесь, что все вращающиеся части остановлены. Отсоедините провод от свечи зажигания.
4. Не меняйте установленные настройки двигателя и не превышайте максимальной скорости его работы.
5. Осуществляйте обслуживание и замену ярлыков с инструкциями или указаниями техники безопасности, если требуется.
6. Следуйте инструкциям по безопасности при осуществлении загрузки, разгрузки, транспортировки и хранении настоящего измельчителя.
7. Никогда не храните машину и канистру с топливом в закрытом помещении вблизи источников открытого пламени и искрообразования.
8. Обращайтесь к руководству при подготовке измельчителя к хранению.
9. Опустошите топливный бак на улице.
10. При утилизации отработанного топлива и масла следуйте установленным нормативам и правилам.

ЗАПРЕЩАЕТСЯ ВНОСИТЬ ИЗМЕНЕНИЯ В КОНСТРУКЦИЮ ИЛИ РАБОТУ ДВИГАТЕЛЯ

Категорически запрещается вносить изменения в конструкцию или работу двигателя, так как это может привести к несчастным случаям. Внесение изменений в конструкцию регулятора скорости двигателя также запрещено

ПРЕДУПРЕЖДЕНИЕ: - ВАША ОБЯЗАННОСТЬ: Доверяйте обращение с настоящим измельчителем лишь тем, кто ознакомился с руководством по эксплуатации, понял их содержание и следует правилам техники безопасности и приведенным инструкциям.

ИНСТРУКЦИИ ПО ТЕХНИКЕ БЕЗОПАСНОСТИ

Предупредительные символы и знаки

В данном разделе Руководства приведены и описаны предупредительные знаки и символы, нанесенные на изделие. Перед началом работы следует внимательно прочитать и запомнить указания данного раздела, а во время работы – неукоснительно соблюдать их.

Символ	Описание
	ПРОЧИТИТЕ РУКОВОДСТВО ПОЛЬЗОВАТЕЛЯ Внимательно ознакомьтесь с указаниями и правилами, изложенными в Руководстве пользователя до начала работы.
	ОПАСНО – ВРАЩАЮЩИЕСЯ НОЖИ Берегите руки от всасывающих и нагнетательных отверстий во время работы машины – за ними находятся вращающиеся ножи.
	ПОСТОРОННИЕ В рабочей зоне (в радиусе 25 метров) не должны находиться посторонние люди, а также животные. Если в рабочей зоне находятся посторонние, необходимо немедленно прекратить работу и выключить машину
	ПОСТОРОННИЕ В рабочей зоне (в радиусе 25 метров) не должны находиться посторонние люди, а также животные. Если в рабочей зоне находятся посторонние, необходимо немедленно прекратить работу и выключить машину
	ОПАСНО – ЛЕТАЮЩИЕ ПРЕДМЕТЫ Из-под машины во время работы могут вылетать различные предметы, которые рикошетом могут попасть в оператора
	ЗАЩИТА ГЛАЗ При работе с машиной всегда используйте защитные очки и перчатки.
	ОПАСНО – ЛЕГКОВОСПЛАМЕНЯЮЩЕЕСЯ ТОПЛИВО Перед заправкой машины необходимо дать двигателю остыть в течение приблизительно 2-3 минут
	ОПАСНО – УГАРНЫЙ ГАЗ Запрещается запускать двигатель машины в помещениях или в плохо вентилируемых зонах. Выхлопные газы двигателя содержат угарный газ, который опасен для здоровья человека.

ПРЕДУПРЕДИТЕЛЬНЫЕ ЗНАКИ И СИМВОЛЫ



- Внимательно ознакомьтесь с указаниями и правилами, изложенными в Руководстве пользователя до начала работы
- Берегите руки от всасывающих и нагнетательных отверстий во время работы машины – за ними находятся вращающиеся ножи
- В рабочей зоне (в радиусе 25 метров) не должны находиться посторонние люди, а также животные. Если в рабочей зоне находятся посторонние, необходимо немедленно прекратить работу и выключить машину
- Из-под машины во время работы могут вылетать различные предметы, которые рикошетом могут попасть в оператора
- При работе с машиной всегда используйте защитные очки и перчатки



- Берегите руки от всасывающих и нагнетательных отверстий во время работы машины – за ними находятся вращающиеся ножи
- В рабочей зоне (в радиусе 25 метров) не должны находиться посторонние люди, а также животные. Если в рабочей зоне находятся посторонние, необходимо немедленно прекратить работу и выключить машину

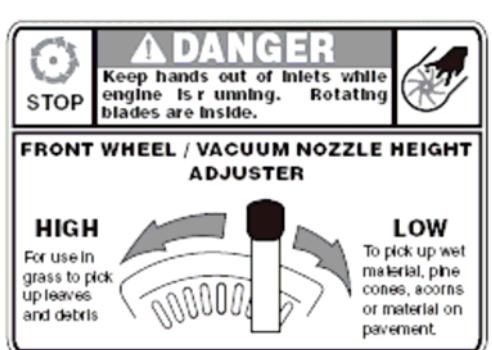

- Берегите руки от всасывающих и нагнетательных отверстий во время работы машины – за ними находятся вращающиеся ножи.

СБОРКА

Внимание: машина поставляется клиенту в собранном виде, не заправленная топливом и маслом. Выполняйте обслуживание двигателя и заправку его топливом и маслом так, как описано в соответствующем разделе данного руководства.

Примечание: термины «правая сторона» и «левая сторона» измельчителя означают стороны, расположенные, соответственно, справа и слева от оператора, находящегося в рабочей позиции.

ОТКРОЙТЕ КАРТОННУЮ КОРОБКУ

1. Прорежьте картонную упаковку вертикально сверху вниз в углах.
2. Выньте все детали.
3. Снимите упаковочный материал.

УДАЛЕНИЕ КАРТОННОЙ УПАКОВКИ

1. Поднимите изделие с задней стороны и выкатите из картонной упаковки.
2. Убедитесь, что в упаковке не осталось деталей.

ОТДЕЛЬНЫЕ ДЕТАЛИ В КАРТОННОЙ УПАКОВКЕ

(см. рисунок 1)

- Бункер измельчителя
- Мешок
- Дефлектор лотка
- Патрубок измельчителя
- Защитные очки
- масло двигателя (может быть размещено в мешке)

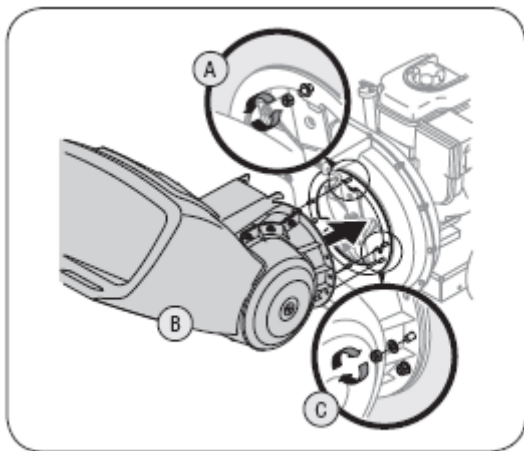

Figure 1

КРЕПЛЕНИЕ ЖЕЛОБА ИЗМЕЛЬЧИТЕЛЯ

1. Снимите шесть гаек и прокладки с приваренных шпилек на корпусе рабочего колеса. Не удаляйте опорную пластину (смотри рисунок 1)
2. Установите желоб в нужное положение (напротив корпуса рабочего колеса), совместите отверстия на желобе с отверстиями на приваренных шпильках.
3. Переместите желоб на приварные шпильки и установите прокладки и гайке, не затягивая их полностью.
4. Поднимите желоб к кронштейну рабочего колеса.
5. Выньте стержень из крепления (смотри рисунок 2).
6. Затяните шесть гаек и убедитесь, что желоб надежно присоединен к корпусу рабочего колеса.

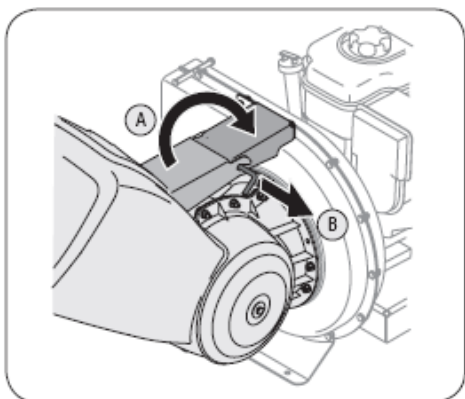

Figure 2

ПРИСОЕДИНЕНИЯ ДЕФЛЕКТОРА ЛОТКА

1. Снимите зажимные барашки, расположенные с обеих сторон на нижней части корпуса рабочего колеса (смотри рисунок 3).
2. Снимите контргайку, прокладку и болт с шестигранной головкой, расположенные в верхней части корпуса рабочего колеса.
3. Совместите дефлектор лотка и нагнетательное отверстие, вставьте болт с шестигранной головкой и прокладку через шарнир дефлектора лотка (прокладки устанавливаются внутри шарниров). Смотри рисунок 4.
4. Установите вторую прокладку на болт с шестигранной головкой внутри другого шарнира и зафиксируйте его с помощью контргайки.
5. Прикрепите дефлектор с обеих сторон к корпусу рабочего колеса с помощью зажимных барашков.

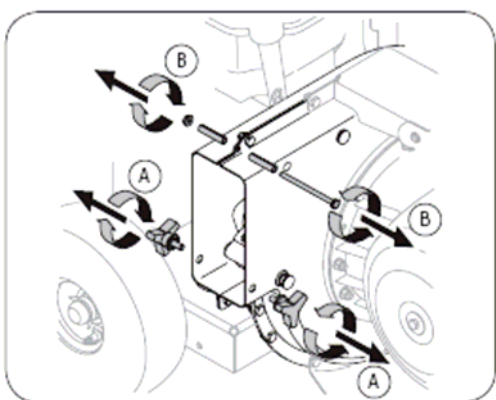

Figure 3

КРЕПЛЕНИЕ ЛОТКА ИЗМЕЛЬЧИТЕЛЯ

1. Снимите три прокладки и шестигранные гайки с приварных шпилек, расположенных вокруг отверстия на боковой стороне рабочего колеса (смотри рисунок 5).
2. Снимите болты с шестигранной головкой, плоские шайбы и контргайки с двух отверстий, расположенных наверху опорного раскоса.

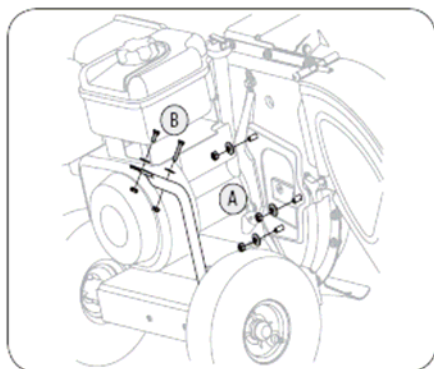

Figure 5

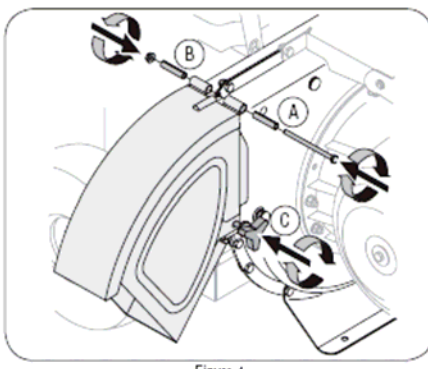

Figure 4

3. Совместите лоток измельчителя и приварные шпильки так, чтобы паз в нижней части лотка встал в нужное положение (смотри рисунок 6).
4. Закрепите лоток с помощью трех прокладок и шестигранных гаек. Не затягивайте пока гайки.
5. Измельчитель крепится одним концом опорного раскоса к нижней части рамы на заводе. Ослабьте, но не снимайте болты, крепящие измельчитель к раме.
6. Совместите отверстия в лотке с отверстиями, расположенными в верхней части раскоса (опорная поверхность), а затем прикрепите лоток измельчителя и надежно затяните его (смотри рисунок 7).
7. Затяните болты, крепящие опорный раскос к раме.
8. Затяните три гайки, расположенные на приварных шпильках и крепящие лоток измельчителя к корпусу рабочего колеса.

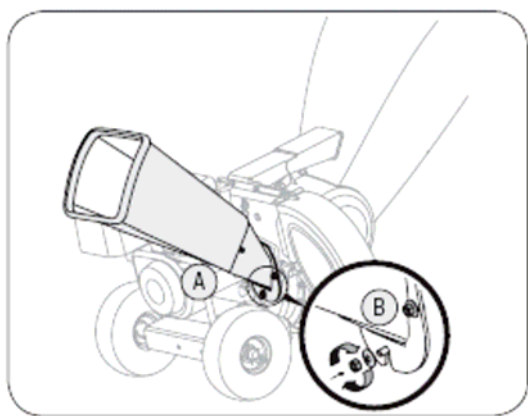

Figure 6

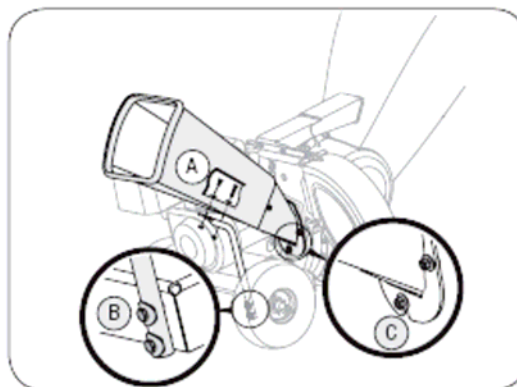

Figure 7

КРЕПЛЕНИЕ МЕШКА

Чтобы прикрепить мешок, выполните следующие действия:

1. Расположите отверстие на мелке над дефлектором лотка.
2. Тяните шнур, пока мешок не будет прижат вокруг отверстия дефлектора лотка.
3. Зафиксируйте мешок в нужном положении (смотри рисунок 8)

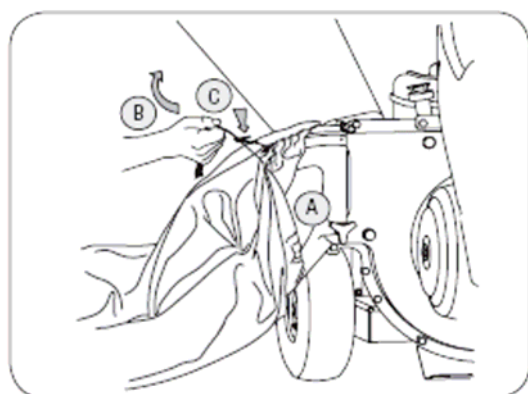

Figure 8

ЭКСПЛУАТАЦИЯ

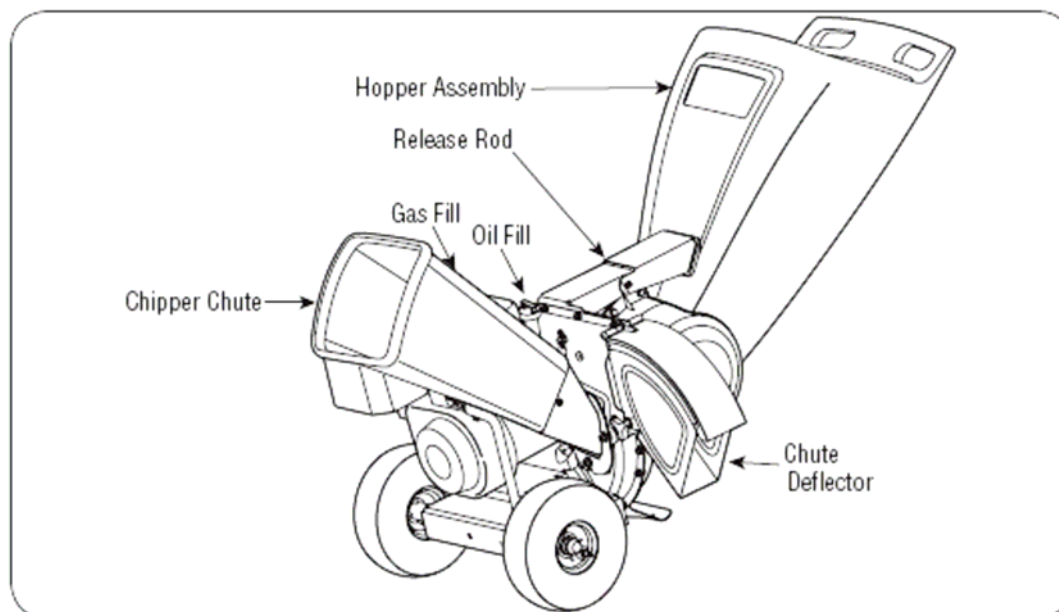

Figure 9

Hopper Assembly	Бункер в сборе
Release Rod	тяга выключения
Gas Fill	Заправка топливом
Oil Fill	Заправка маслом
Chipper Chute	Лоток измельчителя
Chute Deflector	Дефлектор измельчителя

Перед началом эксплуатации измельчителя необходимо ознакомиться с работой органов управления и их основными функциями. Такая информация приведена ниже и иллюстрирована подробными изображениями. Внимательное прочтение данного Руководства и соблюдение всех приведенных указаний позволит Вам получить оптимальные результаты в процессе работы.

Лоток измельчителя

Данное устройство позволяет измельчать небольшие ветки диаметром до 3 дюймов при подаче в рабочее колесо (импеллер). Смотри рисунок 9.

Бункер в сборе

Позволяет измельчать листву и небольшие ветки диаметром до ½ дюйма при подаче на рабочее колесо (импеллер). Смотри рисунок 9.

Тяга выключения

Тяга выключения расположена на кронштейне рабочего колеса и используется для блокировки/разблокировки бункера во время подъема или опускания (смотри рисунок 9).

Дефлектор лотка

Выброс измельченного садового мусора производится через дефлектор лотка. Данный узел работает как с мешком-сборником, так и без него (смотри рисунок 9).

Предупреждение!

При работе измельчителя могут различные предметы могут вылетать из-под него. Попадание таких предметов в глаза может нанести травму. При работе данным устройством необходимо носить защитные очки.

Управление дроссельной заслонкой

Данный рычаг управляет скоростью двигателя и функцией его остановки. Рычаг может быть установлен в любую из трех возможных позиций, как показано ниже:



Start/ Run



Slow/ Idle



Engine Off

Start/Run	Пуск
Slow/Idle	Медленно
Engine off	Выключение двигателя

Управление с помощью воздушной заслонки
Данный орган управления используется для регулировки карбюратора и пуска двигателя.

Пусковая ручка
Используется для запуска двигателя.

ОБОРУДОВАНИЕ СООТВЕТСТВУЕТ СТАНДАРТАМ БЕЗОПАСНОСТИ ANSI

ЭКСПЛУАТАЦИЯ

ЗАПРАВКА ТОПЛИВОМ И МАСЛОМ

Заправка маслом (в комплект входит одна емкость с маслом для двигателя)

При первом использовании

1. Снимите щуп уровня масла.
2. Установите садовый пылесос на ровную поверхность, с помощью воронки залейте масло из емкости в двигатель.
3. Снова установите щуп уровня масла и надежно затяните его.

Последующее использование

Используйте только высококачественное масло SF, SG или SH по классификации API. В зависимости от температуры окружающей среды следует правильно выбирать вязкость масла (смотри диаграмму, приведенную ниже):

ПРИМЕЧАНИЕ: хотя масла типа 5w30, 10W30 и улучшают запуск в холодную погоду, при

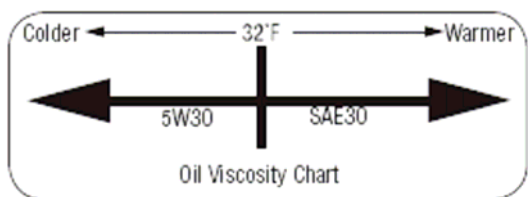

температуре выше 0 по Цельсию их использование приводит к перерасходу масла.

Чаще проверяйте уровень масла в двигателе, чтобы избежать поломки в случае недостаточного уровня масла.

1. Проверьте уровень масла, убедившись в том, что щуп не трется о внутренние стенки заливной горловины, так как это может привести к повреждению щупа. При необходимости долейте масла до указателя FULL на щупе. Избыточное количество масла может привести к образованию дыма при работе двигателя и снизить его производительность.
2. Установите щуп и надежно затяните его.
3. Следите, чтобы уровень масла всегда доходил до отметки FULL. Запуск двигателя с недостаточным количеством масла может привести к его поломке или нестабильной работе.

Внимание: при обращении с топливом будьте предельно осторожны и внимательны. Помните, что бензин является легковоспламеняющимся веществом, а его пары опасны для человека. Категорически запрещается заправлять машину топливом в помещении или при работающем двигателе. При обращении с топливом запрещается курить.

ЗАПРАВКА ТОПЛИВОМ

1. Снимите крышку топливного бака
2. Убедитесь, что канистра с топливом не загрязнена и в ней нет посторонних предметов. Запрещается использовать для заправки машины несвежее топливо. Бензин, хранящийся в канистре более четырех недель, считается несвежим топливом.
3. Заправляйте машину только свежим, чистым и качественным топливом. Не используйте бензин, содержащий метанол. Установите крышку топливного бака не место.

Внимание: спиртосодержащие топливные смеси (с метанолом или этанолом) способны при хранении притягивать влагу из воздуха, что приводит к разделению смеси и образованию продуктов распада кислотного характера. Кислые газы способны во время хранения повредить элементы топливной системы.

Перед постановкой машины на хранение на срок более 30 дней следует слить топливо из топливного бака. Необходимо слить бензин из бака, затем запустить двигатель и дать ему поработать в течение некоторого времени, пока топливные линии и карбюратор не опустошатся. В следующем сезоне заправьте машину свежим топливом. Более подробная информация приведена в разделе «Хранение».

Категорически запрещается использовать очистители для очистки топливного бака, так как это может привести к повреждениям.

Примечание: регулярно проверяйте уровень топлива, чтобы избежать работы садового пылесоса с недостаточным количеством бензина или без него. Более подробные инструкции приведены в разделе «Уход и техническое обслуживание».

ЗАПУСК ДВИГАТЕЛЯ

1. Присоедините провод зажигания и резиновый колпачок к свече зажигания.
2. Перед запуском двигателя топливный бак должен быть заполнен на $\frac{3}{4}$.
3. Переведите дроссельную заслонку в положение START/RUN (пиктограмма с изображением кролика). См. рисунок 10.
4. Переведите воздушную заслонку () по направлению к рычагу управления дросселем, чтобы дросселировать карбюратор двигателя (нагретый двигатель не требует дросселирования). См. рисунок 10.
5. Встаньте позади машины, возьмитесь за пусковую ручку и потяните ее на себя, пока не почувствуете, что она перемещается с заметным усилием.
6. Резко и быстро дерните ручку на себя с достаточным усилием. Держитесь за зажим на пусковой ручке. После запуска двигателя дайте шнуру медленно смотаться обратно.
7. Повторите такие действия, пока двигатель не заведется.
8. Если двигатель начинает работать с перебоями, отодвиньте воздушную заслонку назад, по направлению к дросселю и повторите действия, описанные в пунктах 5-7.
9. При работе садового пылесоса дроссельная заслонка всегда должна находиться в положении START/RUN ()

ОСТАНОВКА ДВИГАТЕЛЯ

1. Переместите рычаг дроссельной заслонки в положение SLOW (пиктограмма с изображением черепахи). Если это возможно, то перевод остановкой двигателя следует постепенно снизить скорость его вращения.
2. Переместите рычаг управления дроссельной заслонкой в положение STOP или позицию OFF.
3. Отсоедините провод свечи зажигания и заземлите его, чтобы исключить случайный запуск машины.

ИЗМЕЛЬЧЕНИЕ

С помощью данной машины можно измельчать такие садовые отходы, как листва или ветки. Эти отходы измельчаются ножами измельчителя и измельчительным экраном, отводятся дефлектором лотка и могут собираться в мешок (если используется).

При измельчении садовых отходов соблюдайте следующие правила:

- не пытайтесь измельчать предметы, которые больше разрешенных или отличаются по составу.
- Запрещается пытаться измельчить другие предметы (кроме садовых отходов органического происхождения). Не рекомендуется собирать волокнистые растения (например, стебли томатов), пока они полностью не высохли
- Запрещается перегружать бункер.
- Дождитесь, пока одна порция отходов будет измельчена, а только потом загружайте следующую порцию. Несоблюдение данного правила может привести к поломке дефлектора или двигателя.

ИЗМЕЛЬЧЕНИЕ ВЕТОК

Ветки диаметром до 3 дюймов можно подавать в лоток измельчителя. Соблюдайте следующие правила:

- при загрузке веток в измельчитель держите их обеими руками
- запрещается загружать более одной ветки за один раз
- запрещается пытаться измельчать другие материалы и предметы, отличающиеся от допустимых
- при загрузке больших веток следует прилагать среднее усилие, чтобы избежать неисправностей и поломки машины

Внимание: запрещается измельчать ветки, диаметр которых превышает 3 дюйма. Несоблюдение данного правила может привести к повреждению ножей измельчителя, а также рабочего колеса..

Примечание: чтобы обеспечить максимальную производительность машины, следует работать только с острыми ножами измельчителя.

Опускание бункера

1. Возьмитесь одной рукой за ручку, расположенную на верхней стороне бункера, а затем плавно поднимите его.
2. Другой рукой выньте тягу выключения и опустите бункер к земле (см. рисунок 10).

Опустошение мешка

1. Снимите мешок с отверстия дефлектора лотка.
2. Опустошите мешок и снова прикрепите его к нагнетательному отверстию. Закрепите мешок в нужном положении на дефлекторе лотка.

Внимание: запрещается измельчать или всасывать любые материалы, размеры которых превышают указанные в данной инструкции. Несоблюдение этого правила может привести к повреждению оборудования или получению травмы обслуживающим персоналом.

Внимание: в зоне нагнетания внутри корпуса расположен измельчительный экран. Если экран забит отходами, следует снять его и очистить, соблюдая указания, приведенные в разделе «Уход и обслуживание». Чтобы обеспечить постоянную высокую производительность машины, необходимо постоянно следить, чтобы измельчительные ножи были острыми.

УХОД И ОБСЛУЖИВАНИЕ

Внимание: перед выполнением любых работ по техническому обслуживанию следует остановить двигатель и отсоединить провод свечи зажигания. Во время эксплуатации и технического обслуживания машины следует носить защитные очки.

Общие рекомендации

- При выполнении любых работ по техническому обслуживанию соблюдайте меры предосторожности
- Гарантия не покрывает узлы, которые вышли из строя в результате неправильной эксплуатации машины или ошибок и небрежности оператора. Помните, что гарантия действительна лишь тогда, когда эксплуатация машины производится в полном соответствии с указаниями, приведенными в данном Руководстве.
- Некоторые настройки следует выполнять регулярно, чтобы обеспечить оптимальную производительность машины.
- Необходимо регулярно проверять надежность всех креплений.

ОБСЛУЖИВАНИЕ ДВИГАТЕЛЯ

Проверка свечи зажигания

Очищайте свечу зажигания и проверяйте, чтобы зазор электрода составлял 0,03 дюйма. Свечу следует заменять после каждых 100 часов работы.

- Очистите зону вокруг места установки свечи зажигания. Пескоструйная очистка свечи зажигания запрещена. Очищать свечу зажигания следует с помощью проволочной щетки и технического растворителя.
- Снимите и осмотрите свечу зажигания. Проверьте зазор и убедитесь, что он составляет 0,03 дюйма (смотри рисунок 11).
- Если электрод перегорел, поврежден или имеет выбоины, свечу зажигания нужно заменить.

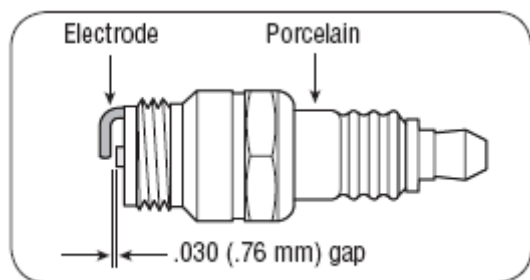

Figure 11

Обслуживание воздушного фильтра

Внимание: запрещается очищать воздушный фильтр с помощью сжатого воздуха или растворителей.

Воздушный фильтр предотвращает загрязнение карбюратора, попадание в него пыли грязи и т.п. Он является важным фактором, обеспечивающим долгий срок работы двигателя. Воздушный фильтр состоит из гофрированного фильтрующего элемента. Запрещается запускать двигатель, если фильтр не установлен.

Очистку или замену фильтрующего элемента нужно производить через каждые 25 часов работы.

1. Ослабьте винты, удерживающие крышку фильтра.
2. Откройте крышку и выньте фильтрующий элемент (смотри рисунок 12).
3. Выньте фильтр грубой очистки из картриджа.
4. Установите новый картридж.
5. Закройте крышку и затяните ее винтами

Примечание: если фильтр изношен или поврежден, его необходимо заменить.

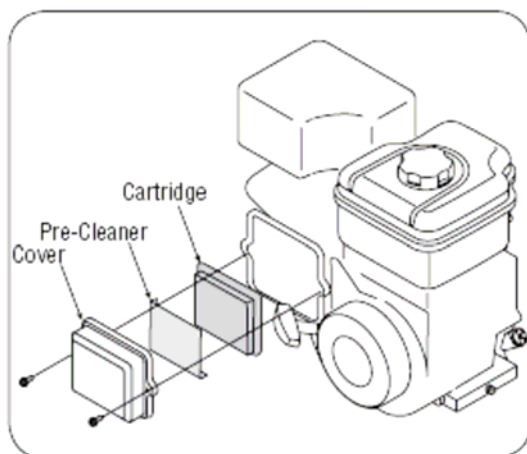

Figure 12

ПРОВЕРКА МАСЛА В ДВИГАТЕЛЕ

1. Выключите двигатель и подождите несколько минут. Если машина установлена на ровную поверхность, то уровень масла должен доходить до отметки FULL на щупе.
2. Выньте щуп уровня масла и вытрите его кусочком материи.
3. Снова установите и затяните щуп. Выньте и проверьте уровень масла. Уровень масла должен доходить до отметки FULL.
4. При необходимости долейте масло – не переливайте. Помните, что уровень масла должен доходить до отметки FULL.
5. Вытрите щуп, установите его на место и затяните. Выньте и проверьте снова уровень масла.

Внимание: не добавляйте излишнее количество масла, так как это может затруднить запуск двигателя. Если уровень масла находится выше отметки FULL, необходимо слить излишнее масло из двигателя.

ЗАМЕНА МАСЛА

- Используйте только качественное масло SF, SG или SH по классификации API. Выбор вязкости масла зависит от ожидаемой рабочей температуры. Смотри соответствующую диаграмму в данном Руководстве.
- Замените масло после первых пяти-восьми часов работы, а затем каждые пятьдесят часов работы или каждый сезон. Если работа ведется в тяжелых условиях (наличие большого количества пыли, интенсивная работа, высокая температура), то масло необходимо менять каждые двадцать пять часов.

СЛИВ МАСЛА

1. Запустив двигатель, слейте топливо из бака.
2. Отсоедините провод от свечи зажигания.
3. При выключенном двигателе (пока масло еще теплое) выньте щуп уровня масла.
4. Наклоните машину (в сторону расположения свечи зажигания), чтобы слить масло в подходящую емкость.

Внимание: использованное масло представляет опасность для окружающей среды. Утилизация отработанного масла должна проводиться в соответствии с действующими нормами и правилами.

5. После слива масла выровняйте двигатель, заполните его свежим маслом (приблизительно 28 унций) до отметки FULL. Смотри раздел «Заправка топливом и маслом» в данном Руководстве пользователя.
6. Установите и затяните щуп уровня масла.
7. Подсоедините провод зажигания к свече зажигания перед запуском двигателя.

Внимание: не касайтесь глушителя, так как его температура может достигать 150 градусов Цельсия.

ОБСЛУЖИВАНИЕ ГЛУШИТЕЛЯ

- Регулярно осматривайте глушитель на наличие повреждений и деформаций (замените его при необходимости). Необходимо использовать только оригинальные запасные части, рекомендованные производителем.

ОЧИСТКА ДВИГАТЕЛЯ

- Ежедневно или перед каждым использованием машины следует очищать двигатель от отходов работы (травы, грязи и т.п.). Содержите машину в чистоте. Следите, чтобы в зоне вокруг глушителя не оставался нагар.
- Содержите двигатель в чистоте.
- Загрязнение узлов двигателя может привести к его перегреву и возгоранию отходов.

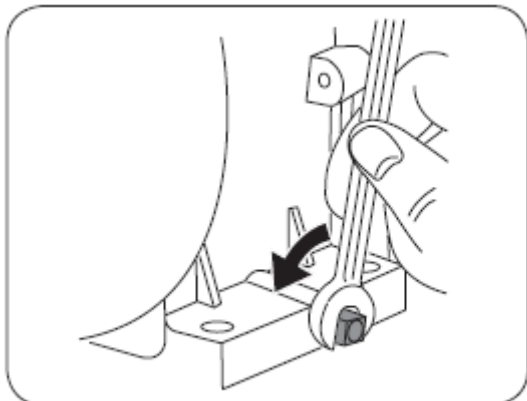

Figure 13

Внимание: не используйте воду для очистки узлов двигателя, так как она может попасть в топливную систему. Используйте щетку или сухую тряпку.

РЕГУЛИРОВКА КАРБЮРАТОРА

Регулировка карбюратора не требуется.

СКОРОСТЬ ДВИГАТЕЛЯ

Внимание: запрещается вносить изменения в работу регулятора скорости двигателя, так как это может привести к повреждению двигателя или получению травмы обслуживающим персоналом. Частота вращения двигателя устанавливается на заводе-изготовителе.

СМАЗКА

- БУНКЕР В СБОРЕ – смазывайте шарнирные опоры бункера один раз в сезон легким маслом
- НАГНЕТАТЕЛЬНЫЙ ПАТРУБОК – смазывайте шарнирные опоры патрубка один раз в сезон легким маслом
- ТЯГА ВЫКЛЮЧЕНИЯ – смазка стержня и пружин, крепящихся к монтажному кронштейну, один раз в сезон

ОЧИСТКА ОБОРУДОВАНИЯ

- тщательно очищайте измельчитель после каждого использования
- регулярно промывайте мешок водой, дайте ему высохнуть перед повторным использованием
- если измельчительный экран забит, следует снять его и очистить, как описано в инструкции.

Примечание: запрещается очищать машину водой, так как она может попасть в топливную систему.

Внимание: перед выполнением любых работ по техническому обслуживанию следует дождаться полной остановки всех вращающихся узлов машины, а также отсоединить провод зажигания от свечи. Несоблюдение данного правила может привести к получению травмы или поломке оборудования.

ДЕМОНТАЖ ИЗМЕЛЬЧИТЕЛЬНОГО ЭКРАНА

Если зона нагнетания забита, необходимо снять и очистить измельчительный экран, выполнив следующие действия:

1. Остановите двигатель. Убедитесь, что измельчитель полностью остановлен.
2. Перед очисткой нагнетательного патрубка следует отсоединить провод зажигания от свечи и заземлить его.
3. Снимите мешок и два барашковых зажима, как описано в соответствующем разделе Руководства.
4. Поднимите дефлектор.
5. Снимите два зажима.
6. Снимите измельчительный экран с внутренней стороны корпуса и очистите его с помощью щетки и воды (смотри рисунок 14).
7. Снова установите экран.

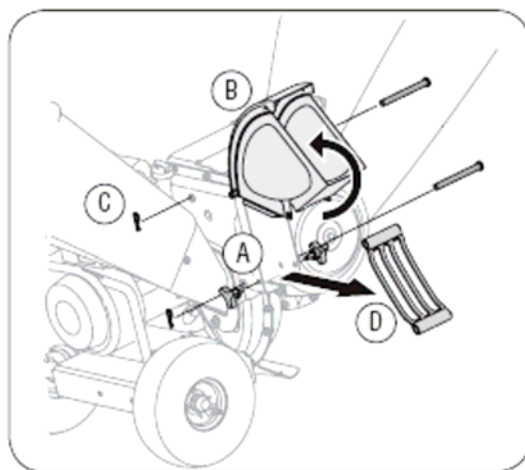

Figure 14

ЗАТОЧКА ИЛИ ЗАМЕНА НОЖЕЙ-ИЗМЕЛЬЧИТЕЛЕЙ

1. Отсоедините и заземлите провод свечи зажигания.
2. Снимите измельчительный экран
3. Снимите лоток измельчителя, отвинтив три шестигранных гайки и сняв прокладки.
4. Снимите опорный раскос лотка измельчителя, отсоединив его от рамы.
5. Поверните ручную рабочую колесо, чтобы один из двух ножей измельчителя появился в отверстии лотка.
6. Снимите нож, отвинтив шесть внутренних винтов, контргайку, крепящих нож к рабочему колесу (смотри рисунок 15).
7. Установите новый или заточенный нож.

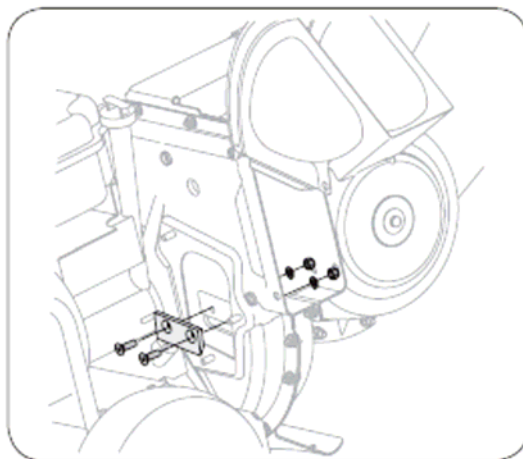

Figure 15

Внимание: будьте осторожны при обращении с острыми ножами измельчителя, в противном случае можно получить травмы и/или порезы. Надежно затяните крепления ножей. Убедитесь, что ножи установлены правильно.

ПЕРИОДИЧНОСТЬ ТЕХНИЧЕСКОГО ОБСЛУЖИВАНИЯ

Внимание: перед выполнением любых работ по техническому обслуживанию следует остановить двигатель и отсоединить провод свечи зажигания. Во время эксплуатации и технического обслуживания машины следует носить защитные очки.

Необходимо соблюдать периодичность технического обслуживания, приведенную в таблице ниже. При возникновении каких-либо проблем или вопросов обращайтесь в ближайший сервисный центр SEARS или к официальному дилеру.

Периодичность	Элемент	Обслуживание	Сервисный журнал
При каждом использовании	<ol style="list-style-type: none">1. Уровень масла двигателя2. Крепежные узлы3. Двигатель и машина	<ol style="list-style-type: none">1. Проверить2. Затянуть или заменить3. Очистить	
Через 5-8 часов работы (при первом использовании)	<ol style="list-style-type: none">1. Масло двигателя	<ol style="list-style-type: none">1. Заменить	
Каждые 25 часов*	<ol style="list-style-type: none">1. Масло двигателя2. Воздушный фильтр3. Органы управления и рычаги	<ol style="list-style-type: none">1. Заменить2. Очистить или заменить3. Смазать легким маслом	
Каждые 50 часов	<ol style="list-style-type: none">1. Масло двигателя	<ol style="list-style-type: none">1. Заменить	
Ежегодно или каждые 100 часов работы	<ol style="list-style-type: none">1. Свеча зажигания	<ol style="list-style-type: none">1. Очистить, заменить или проверить зазор	
Перед постановкой на хранение	<ol style="list-style-type: none">1. Топливная система	<ol style="list-style-type: none">1. Запустить двигатель, чтобы слить масло и топливо.	

*при работе в тяжелых условиях или при высокой температуре

ЗАПРЕЩАЕТСЯ ВНОСИТЬ ИЗМЕНЕНИЯ В КОНСТРУКЦИЮ ИЛИ РАБОТУ ДВИГАТЕЛЯ

Категорически запрещается вносить изменения в конструкцию или работу двигателя, так как это может привести к несчастным случаям. Внесение изменений в конструкцию регулятора скорости двигателя также запрещено.

ХРАНЕНИЕ ПО ОКОНЧАНИЮ СЕЗОНА РАБОТ

Внимание: запрещается хранить измельчитель с топливом в топливном баке в помещениях или в плохо вентилируемой зоне, где имеются источники открытого огня, искр или тепла (например, сушилки, водонагреватели, электроплиты).

Подготовка двигателя

При постановке машины на хранение на срок свыше 30 дней:

1. Необходимо слить топливо и масло.
2. Снять свечу зажигания
3. Очистить поверхности двигателя от пыли и грязи.

Подготовка измельчителя

- при хранении измельчителя в невентилируемых помещениях следует нанести на неокрашенные поверхности легкое масло или силикон (особое внимание следует уделить пружинам, подшипникам и тросам).
- удалить всю грязь и пыль с поверхностей двигателя и машины
- следовать рекомендациям по смазке
- хранить оборудование в чистом, сухом месте.

ПОИСК И УСТРАНЕНИЕ НЕИСПРАВНОСТЕЙ

ПРОБЛЕМА	ПРИЧИНА	НЕИСПРАВНОСТЬ
Двигатель не запускается	Рычаг управления дроссельной заслонкой расположен в неправильном положении	Перевести рычаг управления дроссельной заслонкой в положение START/RUN
	Воздушная заслонка в неверном положении	Перевести воздушную заслонку в положение ON
	Отсоединен провод свечи зажигания	Подсоединить провод к свече зажигания
	Неисправность свечи зажигания	Очистить, отрегулировать зазор или заменить
	Топливный бак пуст или используется грязное топливо	Заполнить бак чистым, свежим бензином
	Не подключен шнур	подключить
	Не отжат защитный переключатель	Отжать
	Провод защитного переключателя не подсоединен к двигателю или не заземлен	Подсоединить или заземлить через монтажный кронштейн
Двигатель работает с перебоями	Машина работает в положении СНОКЕ	Перевести рычаг в положение OFF
	Ослабло крепление провода зажигания	Подсоединить провод и надежно его закрепить
	Топливо загрязнено	Заполнить бак новым, свежим топливом
	В топливную систему попала грязь или вода	Слить топливо. Заполнить бак новым, свежим бензином
	Загрязнен воздушный фильтр	Очистить или заменить
	Низкая скорость вращения двигателя	Всегда запускайте двигатель при полностью открытой дроссельной заслонке
	Разрегулирован карбюратор	Обратитесь в сервисный центр
Двигатель перегревается	Низкий уровень масла	Долейте масла нужного типа
	Недостаточный поток воздуха	Очистите двигатель от остатков травы, грязи и пыли
Двигатель плохо работает на высоких скоростях вращения	Слишком маленький зазор свечи зажигания	Снять свечу и отрегулировать зазор
Неисправны шкивы двигателя	Загрязнена свеча зажигания	Снять свечу и отрегулировать зазор
	Загрязнен воздушный фильтр	Заменить фильтрующий элемент
Нехарактерная вибрация	Ослабли крепления или повреждено рабочее колесо	Остановить двигатель, отсоединить провод от свечи зажигания, обратиться в сервисный центр Sears
Пылесос не всасывает	Забита зона нагнетания	Остановить двигатель, отсоединить провод от свечи зажигания, очистить измельчительный экран и нагнетательное отверстие
	Заклинило рабочее колесо в результате попадания постороннего предмета	Остановить двигатель, отсоединить провод от свечи зажигания, удалить застрявший предмет
	Низкая скорость вращения двигателя	Всегда запускайте двигатель при полностью открытой дроссельной заслонке

	Мешок заполнен	Опустошите мешок
--	----------------	------------------

При возникновении любых других проблем следует обратиться к официальному дилеру.

- ✓ **При возникновении любых вопросов связанных со сборкой, эксплуатацией, обслуживанием или хранением Вашего изделия обращайтесь в уполномоченный сервисный центр.**
- ✓ **Производитель техники Craftsman оставляет за собой право на внесение изменений или дополнений в инструкции, технические описания и комплектацию товара в одностороннем порядке без предварительного уведомления.**