

# GXV 670

*Vertical shaft gasoline (petrol) engine*



*Moteur à essence à arbre de prise de force vertical*

*Benzinmotor mit vertikaler Kurbelwelle*

*Motore a benzina ad albero verticale*

*Bensinmotor med vertikal axel*

*Benzinemotor met verticale uitgaande as*

# GXV 670

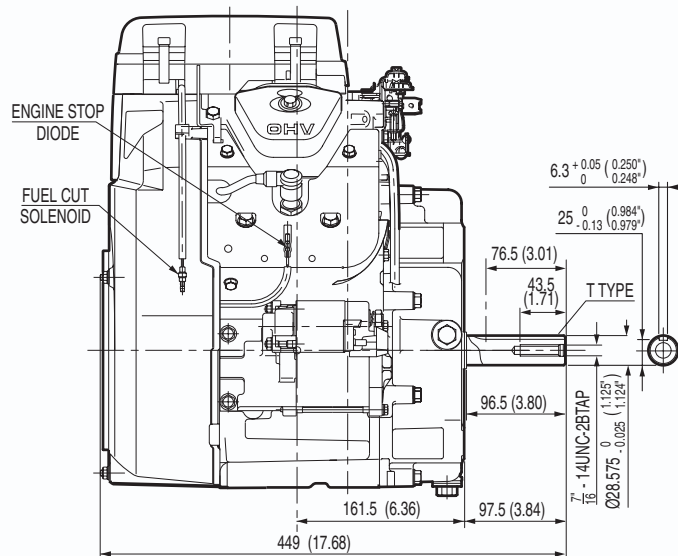
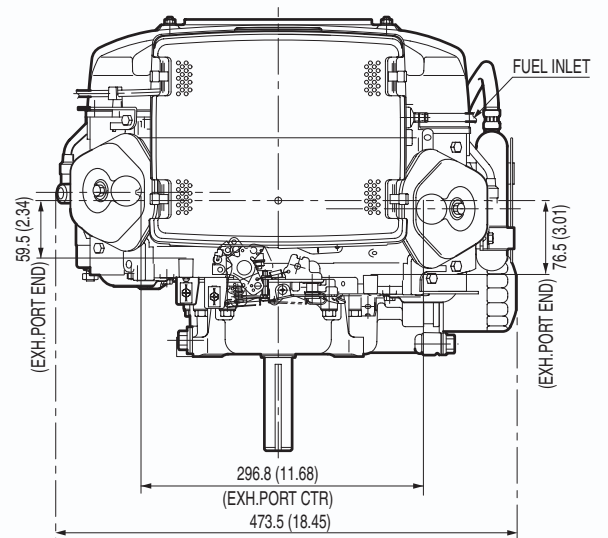
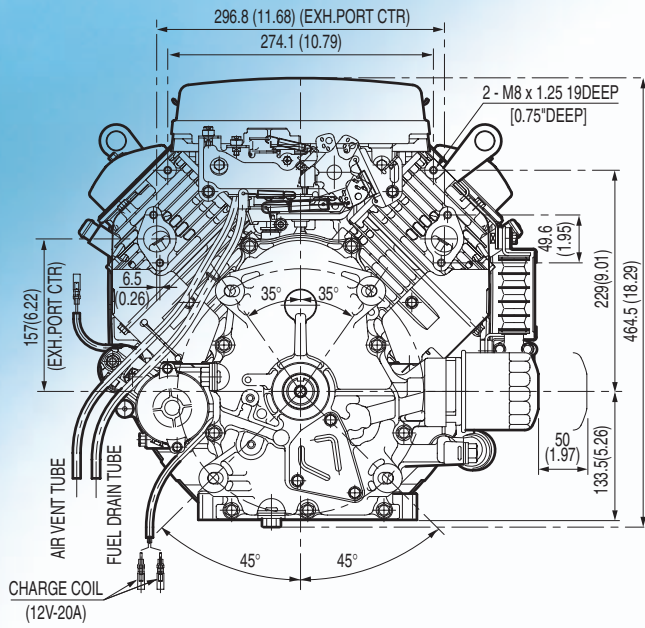

## Dimensions Unit: mm

### STANDARD TYPE

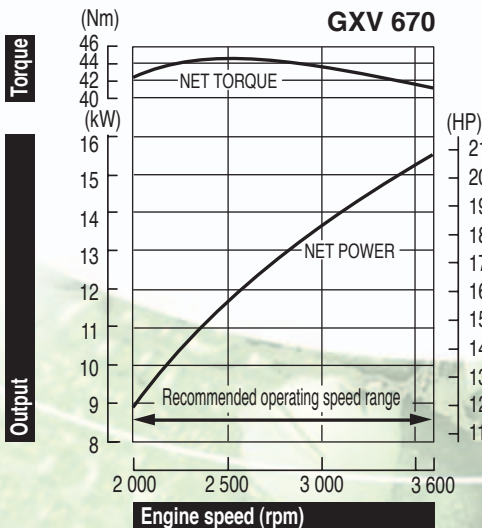
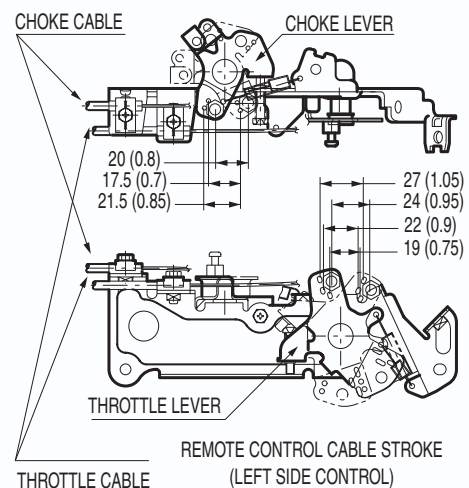
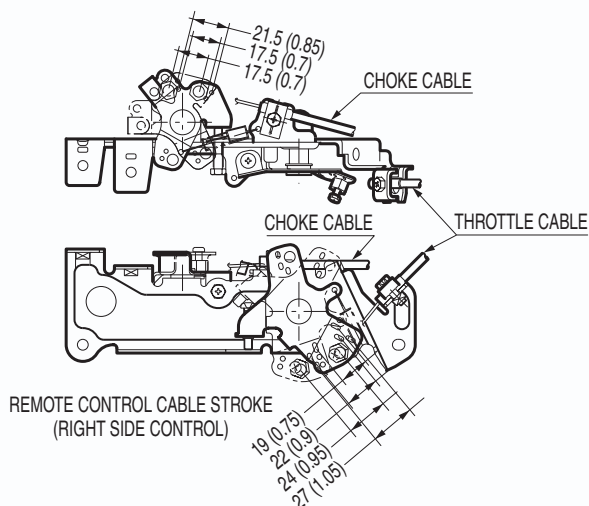

The power rating of the engine indicated in this document is the net power tested on a production engine for the engine model and measured in accordance with SAE J1349 at a specified rpm. Mass production engines may vary from this value. Actual power output for the engine installed in the final machine will vary depending on numerous factors, including the operating speed of the engine in application, environmental conditions, maintenance, and other variables.

La puissance du moteur indiquée dans ce document est une puissance nette obtenue par l'essai d'un moteur de série selon la norme SAE J 1349 à une vitesse de rotation donnée. La puissance d'un autre moteur de production peut être différente de cette valeur indiquée. La puissance réelle d'un moteur installé sur une machine dépendra de différents facteurs comme la vitesse de rotation, les conditions de température, d'humidité, de pression atmosphérique, de maintenance et autres.

Die Leistungsangabe der in diesem Dokument aufgeführten Motoren ist die Netto-Leistung gemäß SAE J1349, getestet bei einer definierten Drehzahl an einem Produktionsmotor. Bei Motoren aus Serienproduktion kann der Wert abweichen. Die Leistungsabgabe in einem Fertigergerät weicht, bedingt durch unterschiedliche Faktoren, wie Motordrehzahl in der Applikation, Umwelteinflüsse, Grad der Instandhaltung und andere Einflüsse ab.

La potenza indicata in questo documento, è la potenza netta rilevata su questo modello di motore in fase di produzione, ed è stata misurata secondo la procedura SAE J1349 ad un numero di giri specifico. Nella produzione di massa si possono riscontrare variazioni rispetto a questi valori. La potenza del motore installato nella macchina può dipendere da numerosi fattori, incluso il numero di giri al quale il motore è impiegato, le condizioni ambientali, dal livello di manutenzione ed altre variabili.

De bepaling van het vermogen van de motor, vermeld in dit document, is het netto vermogen getest op een productiemotor en gemeten in overeenstemming met SAE J1349 aan een specifieke t/min. Motoren van massaproductie kunnen van deze waarde variëren. Het werkelijke vermogen van de geïnstalleerde motor in het eindproduct kan afwijken, afhankelijk van talrijke factoren, zoals de operationele snelheid van de motor in een applicatie, omgevingsfactoren, onderhoud en andere variabelen.

Den i detta dokument nämnda motors effekt, är uppmätt i netto effekt. I enlighet med mätmetoden SAE J1349. Massproducerade motorer kan avvika från nämnda värde. Den faktiska effekten för varje motor kan variera beroende på bl a. varvtal, yttre omgivningar, underhåll, typ av applikation, mm.

## Specifications

Model	GXV 670
Engine type	Air cooled 4-stroke OHV petrol engine, 90° V-Twin design, vertical shaft
Bore x stroke	77 x 72 mm
Displacement	670 cm <sup>3</sup>
Compression ratio	8.3 : 1
Net power	15.5 kW (20.8 HP) / 3 600 rpm
Cont. rated power	10.7 kW (14.3 HP) / 3 000 rpm
Max. net torque	44.4 Nm / 4.53 kgfm / 2 500 rpm
Ignition system	Transistorised
Starting system	Electric starter
Fuel cons. at rated power	7.2 L/hr - 3 000 rpm
Engine oil capacity	2.5 l
Dimensions (L x W x H)	464 x 473 x 449 mm
Dry weight	45 kg

## Spécifications techniques

Modèle	GXV 670
Type du moteur	Moteur à essence bicylindre 4 temps OHV, refroidissement à air, cylindres en V à 90°, arbre de prise de force vertical, cyl. chemisé en fonte
Alésage x course	77 x 72 mm
Cylindrée	670 cm <sup>3</sup>
Taux de compression	8.3 : 1
Puissance nette	15.5 kW (20.8 HP) / 3 600 tr/mn
Puissance en service continu	10.7 kW (14.3 HP) / 3 000 tr/mn
Couple maximum	44.4 Nm / 4.53 kgfm / 2 500 tr/mn
Système d'allumage	Transistorisé
Système de démarrage	Démarrateur électrique
Consommation de carburant en service continu	7.2 litre(s)/heure - 3 000 tr/mn
Capacité d'huile moteur	2.5 l
Dimensions (L x l x H)	464 x 473 x 449 mm
Poids à sec	45 kg

## Spezifikationen

Modell	GXV 670
Motortyp	Luftgekühlter 2-Zylinder 4-Takt OHV Benzinmotor, 90° V-Twin, vertikale Kurbelwelle
Bohrung x Hub	77 x 72 mm
Hubraum	670 cm <sup>3</sup>
Verdichtung	8.3 : 1
Netto-Leistung	15.5 kW (20.8 HP) / 3 600 min <sup>-1</sup>
Max. Dauerleistung	10.7 kW (14.3 HP) / 3 000 min <sup>-1</sup>
Max. Netto-Drehmoment	44.4 Nm / 4.53 kgfm / 2 500 min <sup>-1</sup>
Zündsystem	Elektronische Zündung
Starter	Elektrostarter
Benzinverbrauch bei Dauerleistung	7.2 L/h - 3 000 min <sup>-1</sup>
Motorölkapazität	2.5 Liter
Maße (L x B x H)	464 x 473 x 449 mm
Trockengewicht	45 kg

## Dati tecnici

Tipo	GXV 670
Tipo di motore	Motore bicilindrico OHV ad albero verticale, ciclo otto, 4 tempi, cilindri disposti a V di 90°, raffreddamento ad aria forzata
Alesaggio x corsa	77 x 72 mm
Cilindrata	670 cm <sup>3</sup>
Rapporto di compressione	8.3 : 1
Potenza netta	15.5 kW (20.8 HP) / 3 600 giri/min
Potenza nominale continua	10.7 kW (14.3 HP) / 3 000 giri/min
Coppia massima	44.4 Nm / 4.53 kgfm / 2 500 giri/min
Accensione	A transistor senza contatti
Avviamento	Elettrico
Consumo combustibile alla potenza nominale	7.2 Litri/ora - 3 000 giri/min
Capacità coppa olio	2.5 Litri
Dimensioni (Lu x La x A)	464 x 473 x 449 mm
Peso a secco	45 kg

## Specifications

Model	GXV 670
Motortype	luchtgekoelde 4-takt OHV benzine-motor, 90° v-twin, verticale uitgaande as
Boring x slag	77 x 72 mm
Cilinderinhoud	670 cm <sup>3</sup>
Compressie	8.3 : 1
Netto vermogen	15.5 kW (20.8 HP) / 3 600 t/min
Continu nominaal vermogen	10.7 kW (14.3 HP) / 3 000 t/min
Max. netto koppel	44.4 Nm / 4.53 kgfm / 2 500 t/min
Ontsteking	Electronische ontsteking
Startsysteem	Electrische starter
Brandstofverbruik aan nominaal vermogen	7.2 l/u - 3 000 t/min
Motoroliecapaciteit	2.5 Liter
Afmetingen (L x B x H)	464 x 473 x 449 mm
Drooggewicht	45 kg

## Specifikationer

Modell	GXV 670
Motortyp	Luftkyld 4-takts bensinmotor med överliggende ventiler, 90° V-twin design, vertikal axel
Cylinderdiameter x slaglängd	77 x 72 mm
Slagvolym	670 cm <sup>3</sup>
Kompressionsförhållande	8.3 : 1
Netto effekt	15.5 kW (20.8 HP) / 3 600 varv per minut
Rek. kontinuerlig effekt	10.7 kW (14.3 HP) / 3 000 varv per minut
Max. netto vridmoment	44.4 Nm / 4.53 kgfm / 2 500 varv per minut
Tändsystem	Transistor
Startsystem	Elektrisk start
Bränsleförbrukning vid märkeffekt	7.2 L/tim - 3 000 varv per minut
Oljevolym	2.5 Liter
Dimensioner (L x B x H)	464 x 473 x 449 mm
Torrvtikt	45 kg

**HONDA**  
ENGINES

**Honda Europe NV**  
EUROPEAN ENGINE CENTER  
Langerbrugstraat 104  
B-9000 Gent  
TEL: + 32 (0)9 250 12 11  
FAX: + 32 (0)9 250 14 24

[www.honda-engines-eu.com](http://www.honda-engines-eu.com)

**France • European Engine Center • Product information center**

Parc d'Activités de Pariest • Allée du 1er Mai, BP 46 • Croissy Beaubourg • F-77312 Marne-la-Vallée Cedex 2  
TEL: + 33 (0)1 60 37 31 18 • FAX: + 33 (0)1 60 37 33 66

**Germany • Honda Engines • Selling agent**

Honda Logistik Center Deutschland GmbH • Sprendlinger Landstraße 166 • D-63069 Offenbach/Main  
TEL: + 49 (0)6 98 30 93 65 • FAX: + 49 (0)6 98 30 91 28

**Italy • Honda Engines • Selling agent**

Honda Logistic Centre Italy S.p.A. • Via Strà 153 - 154 • I-37030 Colognola ai Colli (VR)  
TEL: + 39 045 6173341 • FAX: + 39 045 6151270

**Sweden • Honda Engines • Selling agent**

Honda Logistics Center Sweden AB • Box 50583 • Västkustvägen 17 • SE-20215 Malmö  
TEL: + 46 40 38 07 00 • FAX: + 46 40 38 07 88

**United Kingdom • Honda Engines • Selling agent**

Honda Logistics Centre (UK) Ltd. • Viscount Way, South Marston Park • Swindon SN3 4TN, UK  
TEL: + 44 (0)1 455 55 94 29 • FAX: + 44 (0)1 455 55 94 28

All specifications are subject to change without notice.  
Les caractéristiques techniques peuvent être modifiées à tout moment et sans préavis.  
Spesifikationer kan ändras utan föregående meddelande.

Le specifiche sono soggette a cambiamento senza preavviso.  
Die Spezifikationen können ohne Vorankündigung geändert werden.  
Alle technische specificaties kunnen op elk ogenblik en zonder kennisgeving gewijzigd worden.

Ref. EEC - TS 2007/4 - GXV 670

© www.honda.com