

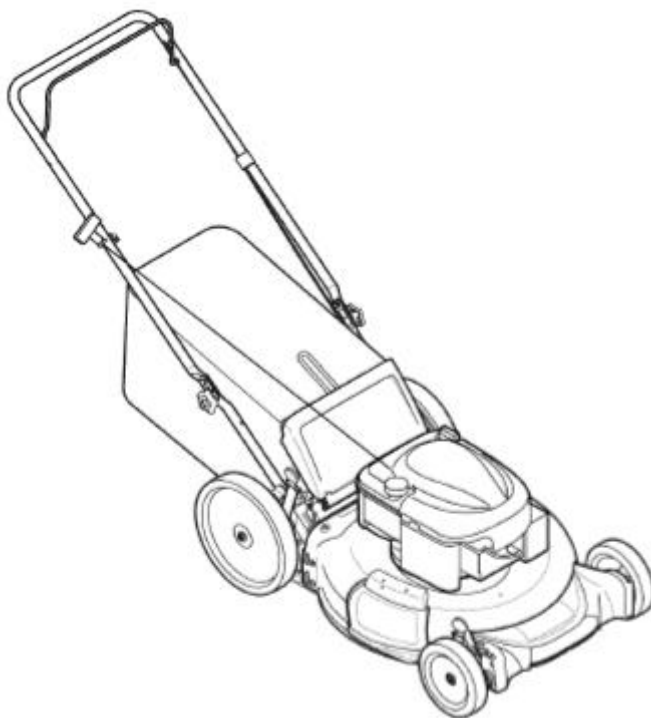

ГАЗОНОКОСИЛКА 22"

Модель № 247.38510 / 247.38518



ВНИМАНИЕ:

перед использованием изделия внимательно прочитайте настоящее руководство и ознакомьтесь с инструкциями по технике безопасности и эксплуатации.

- БЕЗОПАСНОСТЬ
- МОНТАЖ
- ЭКСПЛУАТАЦИЯ
- ТЕХНИЧЕСКОЕ ОБСЛУЖИВАНИЕ

Компания Sears Brands Management Corporation, США, 60179 Иллинойс, Хоффман Эстейтс
www.sears.com/craftsman

№ РУКОВОДСТВА 769-05 (24 ноября 2009 г.)

ОБОЗНАЧЕНИЯ БЕЗОПАСНОСТИ

В данном разделе рассматриваются обозначения безопасности, имеющие отношение к данному изделию. Внимательно прочитайте все инструкции перед проведением монтажных работ или началом эксплуатации.

Обозначение

Описание

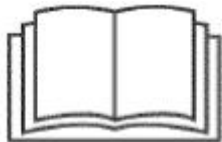

ОЗНАКОМЬТЕСЬ С РУКОВОДСТВОМ ПО ЭКСПЛУАТАЦИИ

Внимательно прочитайте и выполните все требования по технике безопасности, приведенные в соответствующих руководствах по эксплуатации до проведения монтажных работ или начала использования оборудования.



ОПАСНО – ВРАЩАЮЩИЕСЯ НОЖ

В целях снижения риска получения травм не помещайте конечности рядом с вращающимися деталями устройства. Не приступайте к выполнению работ, не убедившись в том, что крышка разгрузочного устройства или травосборника установлена надлежащим образом. При повреждении замените соответствующие узлы.



ОПАСНО – ПОСТОРОННИЕ ЛИЦА

Не выполняйте работы, если рядом находятся дети или другие посторонние лица.



ОПАСНО – РЕЗАННЫЕ РАНЫ КОНЕЧНОСТЕЙ

Не помещайте конечности рядом с вращающимися деталями устройства.



ОПАСНО – ВЕРОЯТНОСТЬ ОТСКОКА ПОСТОРОННИХ ПРЕДМЕТОВ

Следите за тем, чтобы в подрезаемой траве не было посторонних предметов, которые могут быть захвачены лезвиями газонокосилки и выброшены с большой скоростью в любом направлении. При выполнении работ используйте защитные очки.



ОПАСНО – ЭКСПЛУАТАЦИЯ НА СКЛОНАХ

При выполнении работ на склонах соблюдайте предельную осторожность. Не используйте газонокосилку на склонах с углом наклона более 15°.



ВНИМАНИЕ – ВЕРОЯТНОСТЬ ВОЗГОРАНИЯ ТОПЛИВА

Перед дозаправкой дайте двигателю остыть в течение, по крайней мере, двух минут.



ВНИМАНИЕ – ОКИСЬ УГЛЕРОДА

Не запускайте двигатель в закрытых или плохо проветриваемых помещениях. Выхлопы двигателя содержат окись углерода, смертельно опасный, не имеющий запаха газ.



ВНИМАНИЕ – ГОРЯЧАЯ ПОВЕРХНОСТЬ

Компоненты двигателя, в особенности глушитель, очень сильно разогреваются в процессе работы. Не прикасайтесь к нагретым поверхностям, пока двигатель и глушитель не остынут.

Ознакомьтесь с нижеприведенными рекомендациями в целях определения возможности безопасной эксплуатации оборудования на слонах.

Не используйте газонокосилку на поверхностях с углом наклона более 15° (подъем приблизительно 2-1/2 фута на каждые 10 футов). При выполнении работ двигаться следует поперек склона, но ни в коем случае не в направлении вверх – вниз.

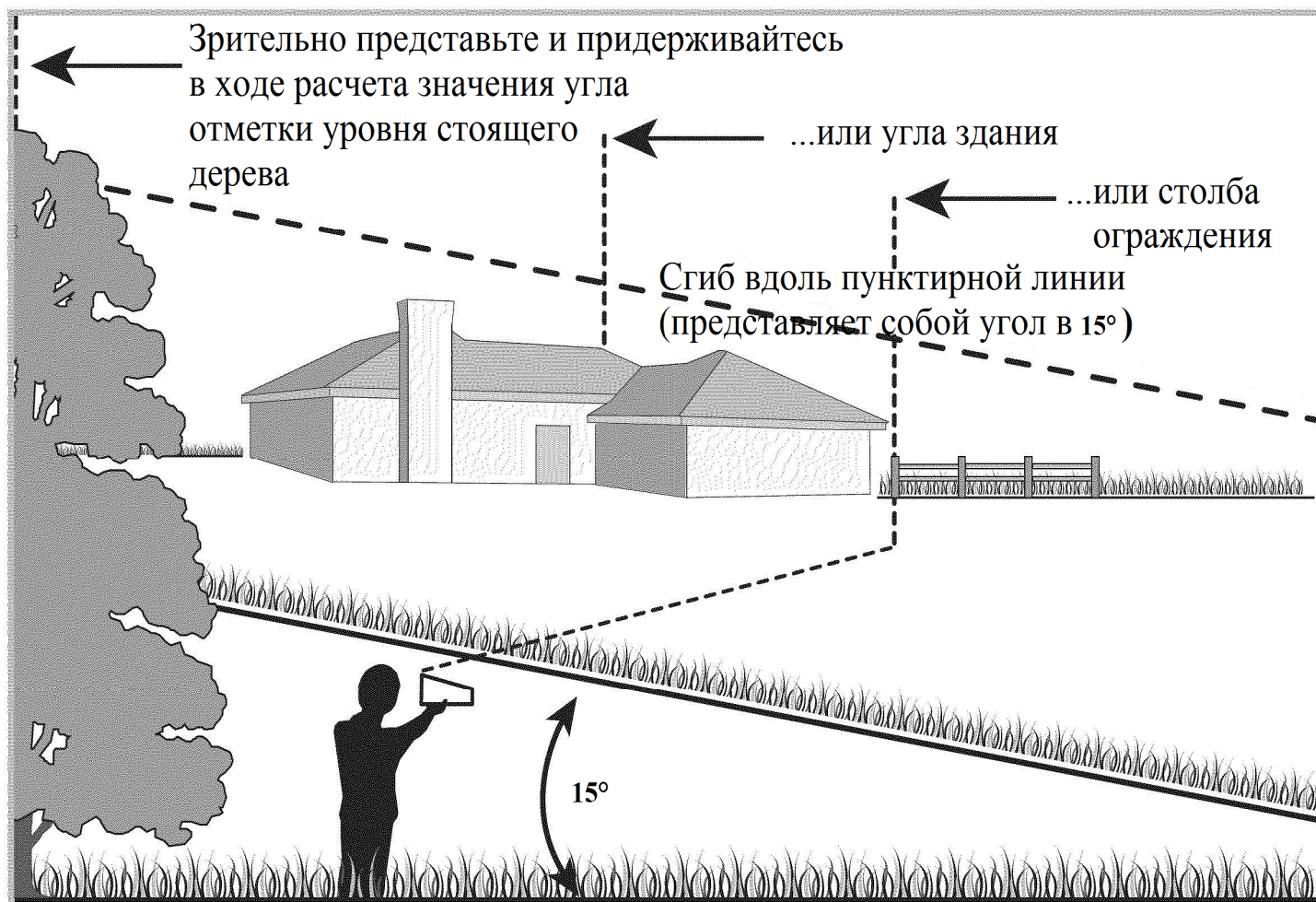

	ОПАСНО	РИСК ПОЛУЧЕНИЯ ТЯЖЕЛЫХ ТРАВМ ИЛИ ЛЕТАЛЬНОГО ИСХОДА		
<ul style="list-style-type: none"> • НЕ ПОМЕЩАЙТЕ КОНЕЧНОСТИ РЯДОМ С ВРАЩАЮЩИМИСЯ ДЕТАЛЯМИ УСТРОЙСТВАМИ. • СЛЕДИТЕ ЗА ТЕМ, ЧТОБЫ В ПОДРЕЗАЕМОЙ ТРАВЕ НЕ БЫЛО ПОСТОРОННИХ ПРЕДМЕТОВ, КОТОРЫЕ МОГУТ БЫТЬ ЗАХВАЧЕНЫ ЛЕЗВИЯМИ ГАЗОНОКОСИЛКИ И ВЫБРОШЕНЫ С БОЛЬШОЙ СКОРОСТЬЮ В ЛЮБОМ НАПРАВЛЕНИИ. ПРИ ВЫПОЛНЕНИИ РАБОТ ИСПОЛЬЗУЙТЕ ЗАЩИТНЫЕ ОЧКИ. • НЕ ВЫПОЛНЯЙТЕ РАБОТЫ, ЕСЛИ РЯДОМ НАХОДЯТСЯ ДЕТИ ИЛИ ДРУГИЕ ПОСТОРОННИЕ ЛИЦА. • ПРИ ВЫПОЛНЕНИИ РАБОТ НА СКЛОНАХ СОБЛЮДАЙТЕ ПРЕДЕЛЬНУЮ ОСТОРОЖНОСТЬ, ДВИГАТЬСЯ СЛЕДУЕТ ПОПЕРЕК СКЛОНА, НО НИ ВКОЕМ СЛУЧАЕ НЕ В НАПРАВЛЕНИИ ВВЕРХ - ВНИЗ. НЕ ИСПОЛЬЗУЙТЕ ГАЗОНОКОСИЛКУ НА СКЛОНАХ С УГЛОМ НАКЛОНА БОЛЕЕ 15°. ВНИМАТЕЛЬНО ОСМОТРИТЕСЬ ПЕРЕД НАЧАЛОМ ДВИЖЕНИЯ ЗАДНИМ ХОДОМ. 				
<p>ОЗНАКОМЬТЕСЬ С ПРИВЕДЕННЫМИ В НАСТОЯЩЕМ РУКОВОДСТВЕ ИНСТРУКЦИЯМИ ПОДДЕРЖИВАЙТЕ УСТРОЙСТВА ОБЕСПЕЧЕНИЯ БЕЗОПАСНОСТИ (МЕХАНИЗМ УПРАВЛЕНИЯ ПОВОРОТОМ НОЖЕЙ, ПОДВИЖНЫЙ ШИТОК, КРЫШКА РАЗГРУЗОЧНОГО УСТРОЙСТВА И Т.Д.) В РАБОЧЕМ СОСТОЯНИИ. В СЛУЧАЕ ПОВРЕЖДЕНИЯ ЗАМЕНИТЕ СООТВЕТСТВУЮЩИЕ УЗЛЫ.</p>				
		ВНИМАНИЕ		
<p>Использование настоящего оборудования связано с искрообразованием и риском возгорания сухой растительности. В ряде случаев необходима установка экрана искроуловителя. Оператору оборудования следует обратиться в местные органы пожарного надзора в целях уточнения требований законодательных положений в отношении пожарной безопасности.</p>				

В ЦЕЛЯХ СНИЖЕНИЯ РИСКА ПОЛУЧЕНИЯ ТРАВМ НЕ ПРИСТУПАЙТЕ К ВЫПОЛНЕНИЮ РАБОТ, НЕ УБЕДИВШИСЬ В ТОМ, ЧТО КРЫШКА РАЗГРУЗОЧНОГО УСТРОЙСТВА ИЛИ ТРАВОПОДБОРЩИК УСТАНОВЛЕНЫ НАДЛЕЖАЩИМ ОБРАЗОМ. ПРИ ПОВРЕЖДЕНИИ ЗАМЕНИТЕ СООТВЕТСТВУЮЩИЕ УЗЛЫ.

ОПАСНО

НЕ ПОМЕЩАЙТЕ КОНЕЧНОСТИ РЯДОМ С ВРАЩАЮЩИМИСЯ ДЕТАЛЯМИ УСТРОЙСТВА.



ПРИМЕЧАНИЕ: изделие поставляется с не заправленным двигателем. Перед запуском и использованием изделия залейте в двигатель бензин и масло в соответствии с инструкциями, приведенными в разделе «Эксплуатация».

ПРИМЕЧАНИЕ: при использовании терминов «правосторонний» или «левосторонний» подразумевается положение справа или слева от места оператора.

РАСПАКОВКА КАРТОННОГО ЯЩИКА

1. Прорежьте сверху вниз все углы картонного ящика.
2. Извлеките из ящика все незакрепленные детали.
3. Удалите упаковочный материал.

ВЫГРУЗКА ИЗДЕЛИЯ ИЗ КАРТОННОГО ЯЩИКА

1. Поднимите изделие за заднюю часть и выкатите его из картонного ящика.
2. Тщательно проверьте ящик на наличие каких-либо незакрепленных деталей.

НЕЗАКРЕПЛЕННЫЕ ДЕТАЛИ И УЗЛЫ, ПОСТАВЛЯЕМЫЕ В КАРТОННОМ ЯЩИКЕ

- Дефлектор измельчителя
- Моторное масло
- Руководство по эксплуатации

МОНТАЖ

Для удобства транспортировки крышка разгрузочного устройства газонокосилки приведена в вертикальное положение и удерживается фиксатором.

1. Потяните крышку разгрузочного устройства вверх в направлении двигателя. Удерживая ее в данном положении извлеките и утилизируйте фиксатор (см. Рис. 1).
2. Медленно опустите крышку, чтобы не повредить пальцы.

Установка рукоятки

1. В целях установки рукоятки выполните нижеперечисленные операции, соблюдая последовательность.
 - A. Поднимите верхнюю рукоятку из сложенного положения в стандартное положение, как показано на Рис. 2. Рукоятка должна защелкнуться в данном положении.
 - B. Убедитесь в том, что болт с квадратным подголовком установлен в рукоятке надлежащим образом. Затяните звездообразную ручку, используемую для фиксации верхней рукоятки на нижней рукоятке.



РИС. 1



РИС. 2

2. В том случае, если вас устраивает высота рукоятки, затяните звездообразные ручки на концах нижней рукоятки, как показано на Рис. 3. В целях удобства эксплуатации можно отрегулировать высоту рукоятки, выполнив нижеописанные операции.

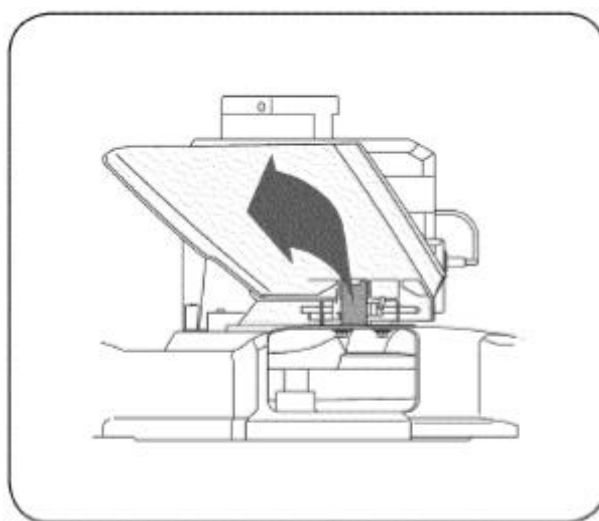
ПРИМЕЧАНИЕ: каждый конец нижней рукоятки должен быть приведен в одно и то же положение на установочных кронштейнах.

- A. Отверните звездообразные ручки, как показано на Рис. 3, и демонтируйте нижнюю рукоятку.
 - B. Установите болт каждого кронштейна в верхнем отверстии нижней рукоятки.
 - C. Затяните звездообразные ручки.
3. Направляющая шнура крепится на правой стороне верхней рукоятки. Ослабьте барашковую гайку, используемую для фиксации направляющей.
- A. Удерживайте планку устройства управления ножом в положении прижатой к верхней рукоятки.
 - B. Оттяните рукоятку шнура стартера от двигателя. Отпустите планку устройства управления ножом.
 - C. Вставьте шнур стартера в направляющую.
 - D. Затяните барашковую гайку.
4. Вставьте конец хомута в предусмотренное отверстие на нижней рукоятке. Затяните хомут и обрежьте свободный конец (см. Рис. 5).

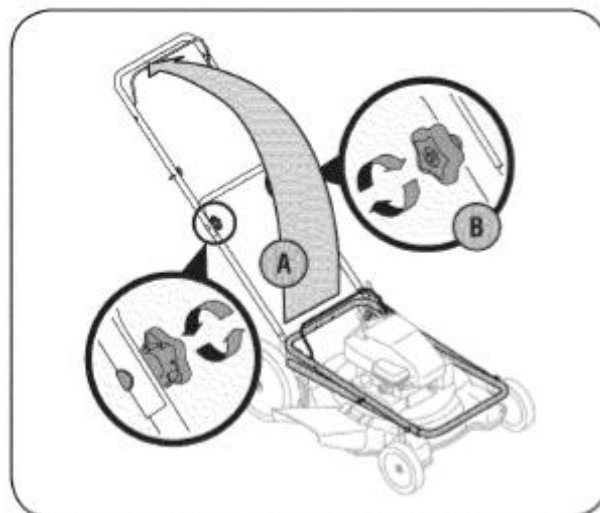

РИС. 3



РИС. 4

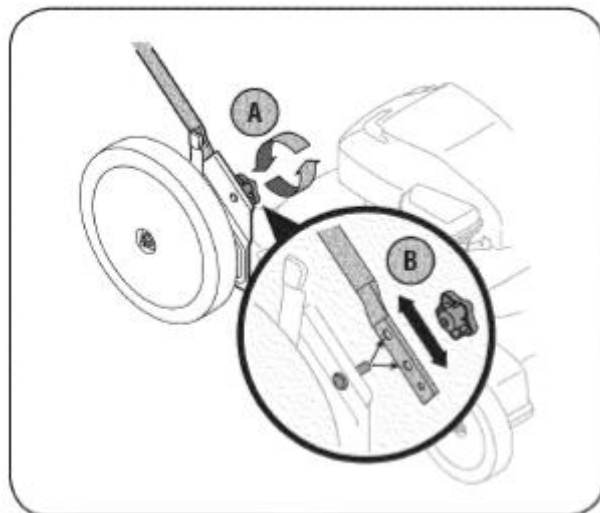

РИС. 5

Установка дефлектора измельчителя

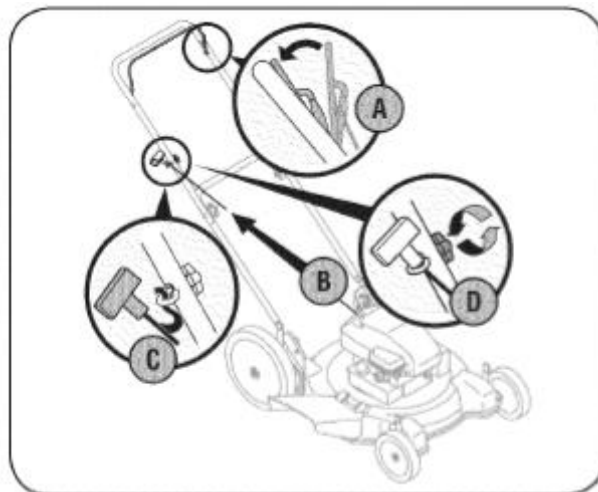
Газнокосилка поставляется для эксплуатации с устройством боковой разгрузки. В целях использования изделия в качестве мульчера необходимо выполнить нижеописанные операции.

1. Поднимите крышку устройства боковой разгрузки и, удерживая ее в этом положении, вставьте нижнюю кромку дефлектора измельчителя в отверстие желоба (см. Рис. 6).
2. Завести крючки дефлектора за ось крышки устройства боковой разгрузки. Крючки должны прочно удерживать дефлектор на газнокосилке. Опустите крышку устройства боковой разгрузки.

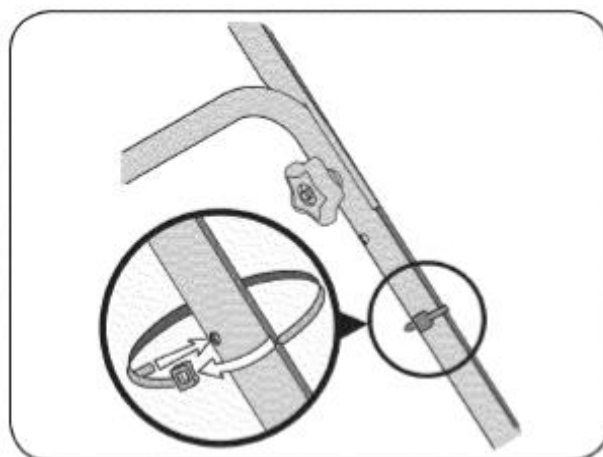

РИС. 6

РЕГУЛИРОВКА

Высота среза

Каждое колесо оборудовано рычагом регулировки высоты среза (см. Рис. 7).

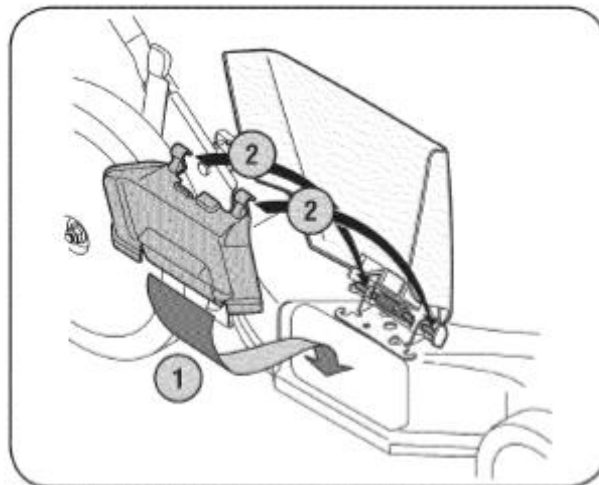
1. Потяните рычаг регулировки высота среза в направлении колеса.
2. Передвиньте рычаг в нужное положение для обеспечения необходимого значения высоты среза травы.
3. Отпустите рычаг в прежнее положение к корпусу изделия.



РИС. 7

ПРИМЕЧАНИЕ: все колеса должны находиться в одном положении. В случае стрижки газонов на неровной поверхности установите каждый рычаг регулировки в положение с меньшей высотой среза во избежание задевания грунта при выполнении работ.

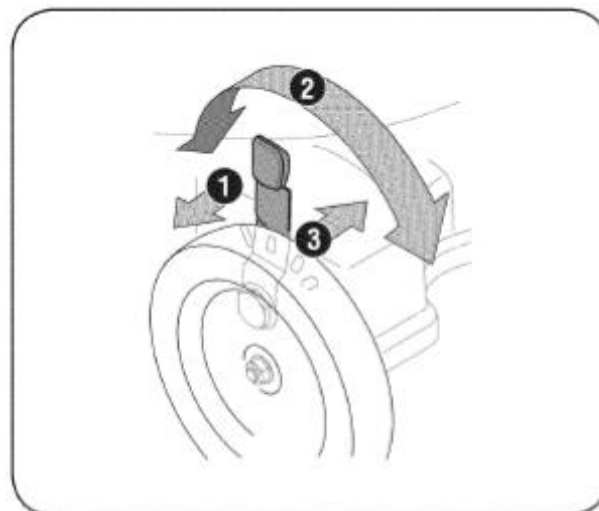

РИС. 8

УСТРОЙСТВО УПРАВЛЕНИЯ НОЖОМ

Устройство управления ножом размещено на верхней рукоятке газонокосилки. Нажмите и удерживайте рычаг устройства для включения ножа. Отпустите рычаг, чтобы выключить двигатель и устройство управления ножом.

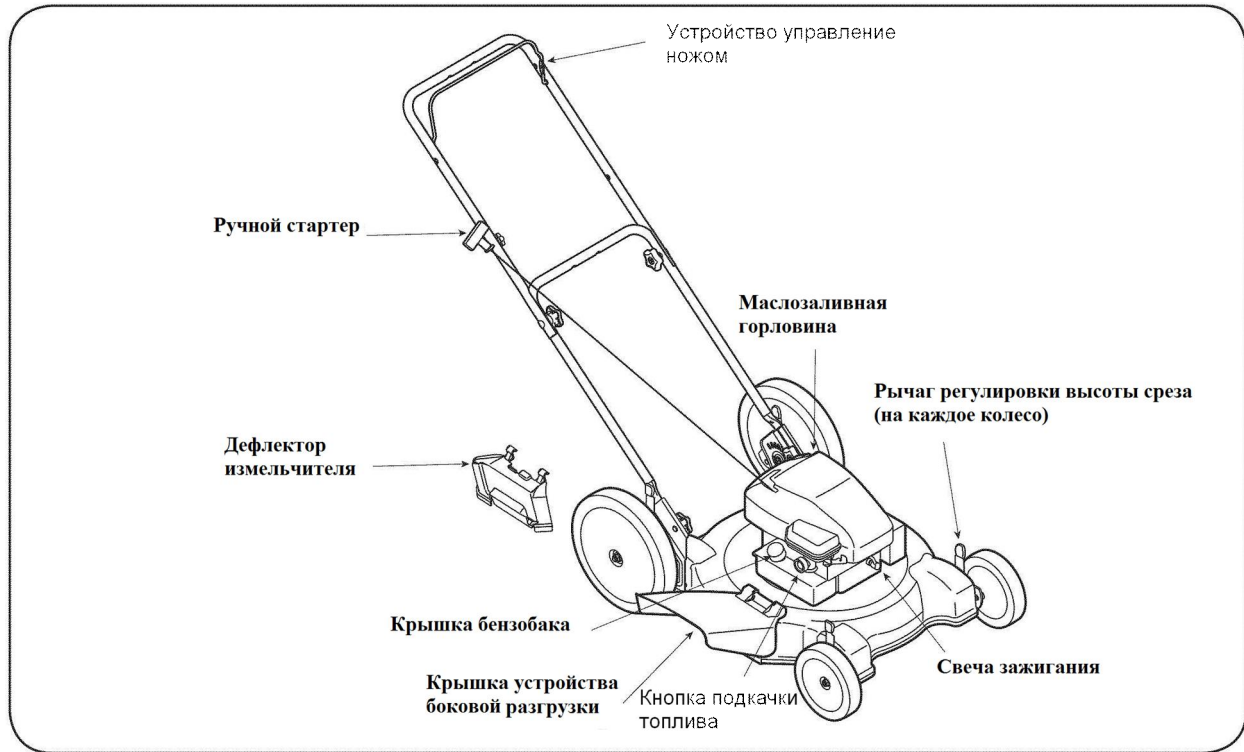

ВНИМАНИЕ

Устройство управления ножом является одним из средств обеспечения безопасности. Не предпринимайте попыток по отключению устройства.

РЫЧАГ РЕГУЛИРОВКИ ВЫСОТЫ СРЕЗА

Над каждым колесом изделия расположен рычаг регулировки высоты среза. Все четыре рычага должны быть установлено в одно положение в целях обеспечения равномерности среза травы.

ДЕФЛЕКТОР ИЗМЕЛЬЧИТЕЛЯ

Дефлектор измельчителя используется для покрытия почвы растительными остатками (мульчирование). Установите дефлектор на устройство в соответствии с инструкциями, приведенными в разделе «Монтаж».

РУЧНОЙ СТАРТЕР

Ручной стартер установлен на правой верхней рукоятке. Для запуска двигателя изделия встаньте позади устройства и потяните за рукоятку шнура стартера.

КНОПКА ПОДКАЧКИ ТОПЛИВА

Кнопка подкачки топлива используется для подачи избыточного топлива в карбюратор в целях обеспечения возможности более быстрого запуска холодного двигателя. Не используйте кнопку подкачки для запуска прогретого двигателя после кратковременной остановки.

КРЫШКА БЕНЗОБАКА

Отверните крышку бензобака при необходимости дозаправки изделия. Используйте чистый свежий неэтилированный бензин с октановым числом не менее 87.

МАСЛОЗАЛИВНАЯ ГОРЛОВИНА/ЩУП

Следуйте инструкциям раздела «Техническое обслуживание» по проверке уровня масла.

СВЕЧА ЗАЖИГАНИЯ

Следуйте инструкциям раздела «Техническое обслуживание» по замене свечи зажигания.

ПОДВИЖНЫЙ ЩИТОК

Подвижный щиток крепится в задней части газонокосилки в целях защиты оператора от поражения отлетающими предметами. Не используйте газонокосилку без установленного работоспособного щитка.

Соответствие стандартам безопасности ANSI

Газонокосилки марки Craftsman соответствуют стандартам безопасности Американского национального института стандартов (ANSI).

ЭКСПЛУАТАЦИЯ

ЗАПРАВКА БЕНЗИНА И МАСЛА

ПРИМЕЧАНИЕ: изделие поставляется с не заправленным двигателем. Перед запуском и использованием изделия залейте в двигатель бензин и масло в соответствии с инструкциями, приведенными в данном разделе.

Масло (вместе с устройством поставляется емкость с маслом объемом 18 унций)

При первом использовании

1. Выкрутите крышку с щупом (G) из маслоналивной горловины (см. Рис. 9).
2. Расположив газонокосилку на ровной горизонтальной поверхности, вылейте все содержимое емкости в маслоналивную горловину (H).
3. Установите на место крышку с щупом и закрутите ее.

При последующем использовании

Используйте моторное масло для четырехтактных двигателей, отвечающее требованиям следующих категорий API: SF, SG, SH, SJ или выше. Каждый раз проверяйте маркировку на приобретаемой емкости с маслом.

Требуемая вязкость масла зависит от температуры окружающей среды (см. нижеприведенный график).



РИС. 9

* При температуре ниже 40°F (4°C) использование масла SAE 30 приводит к проблемам при запуске двигателя.

* При температуре выше 80°F (27°C) наблюдается повышенный расход масла 10W-30. В этом случае необходимо чаще проверять уровень масла в двигателе.

1. Уровень масла проверяется при выключенном двигателе газонокосилки, расположенной на ровной горизонтальной поверхности.
2. Извлеките крышку маслоналивной горловины и тщательно протрите щуп.
3. Вставьте щуп на место и заверните крышку. Выкрутите крышку с щупом и проверьте уровень масла (см. Рис. 9).
4. Если уровень масла ниже самой последней риски щупа, извлеките щуп и залейте в двигатель масло рекомендуемого типа до верхней отметки (J). Не переполняйте двигатель маслом.
5. Установите на место крышку с щупом.

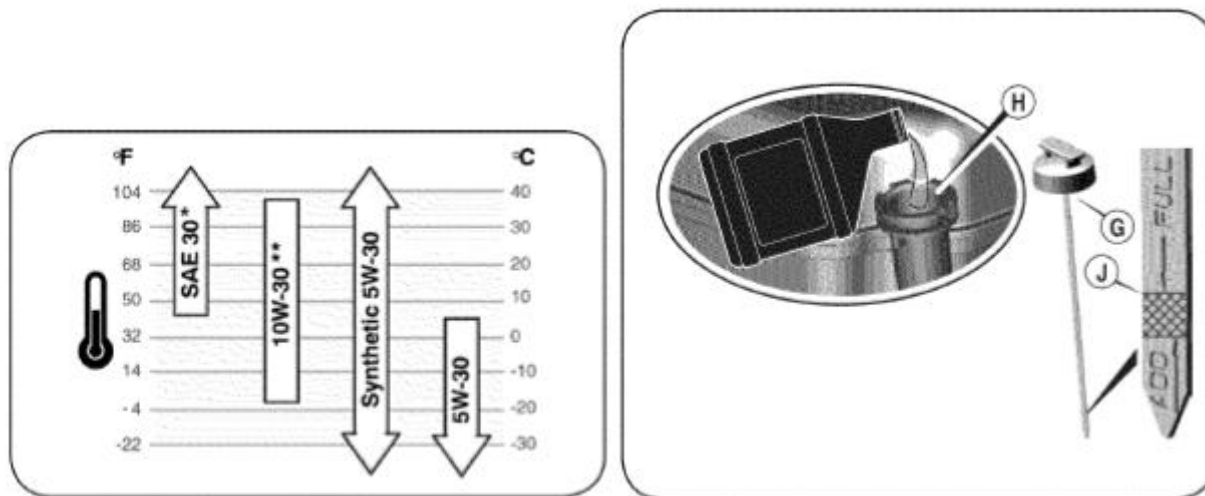
БЕНЗИН

Заправляйте газонокосилку на площадках с постоянным притоком свежего воздуха при выключенном двигателе. Дайте двигателю остыть после длительной эксплуатации. Не заправляйте газонокосилку в закрытом помещении, где существует возможность воспламенения паров в случае контакта с источниками искрообразования или открытого пламени.



ВНИМАНИЕ

Бензин является легко воспламеняемым и взрывоопасным веществом. Существует риск получения ожогов и тяжелых травм в ходе выполнения процесса заправки. Выключите двигатель и дайте ему остыть. Заливайте бензин вне помещений вдали от источников тепла, искрообразования и открытого пламени. Незамедлительно протрите поверхность в случае разлива топлива.

Если приобретенное изделие предназначается для нечастого использования или использования с продолжительными перерывами в работе, ознакомьтесь с дополнительной информацией по ухудшению качества топлива в разделе «Межсезонное хранение».

ПРИМЕЧАНИЕ: бензин является очень едким веществом, способным повредить различные типы поверхностей (окрашенных или из синтетических материалов). Соблюдайте осторожность при заправке газонокосилки во избежание разлива топлива.

Не используйте просроченный или загрязненный бензин, а также смесь бензина с маслом.

1. Отверните крышку бензобака.
2. Заполните бак топливом. Для компенсации температурного расширения топлива не заливайте топливо выше отметки низа горловины бензобака. Перед запуском двигателя протрите поверхности от пролитого бензина.
3. Установите на место крышку бензобака и закрутите ее до упора.
4. Перед запуском двигателя переместите газонокосилку на расстояние, по крайней мере, 10 футов от места хранения и заливки топливом.



ОСТОРОЖНО

Не используйте не получивший одобрения тип бензина, например, E85. Не примешивайте к бензину масло и не изменяйте конструкцию двигателя под работу на других видах топлива. Это может привести к повреждению узлов двигателя и **отмене действия гарантии.**

Требования к топливу

- Следует использовать чистый, неэтилированный бензин с небольшим сроком хранения.
- Минимальное октановое число 87 / 87 АКІ (антидетонационный коэффициент) (91 RON (исследовательское октановое число)).
- Допускается использование бензина с содержанием этанола до 10% (газохол) или с содержанием МТВЕ (метил-трет-бутиловый эфир) до 15%.



ВНИМАНИЕ

Перед запуском двигателя и началом эксплуатации газонокосилки убедитесь в том, что поблизости нет посторонних лиц. Не запускайте двигатель в закрытых, плохо проветриваемых помещениях. Выхлопы двигателя содержат окись углерода, смертельно опасный, не имеющий запаха газ. Не помещайте конечности рядом с вращающимися деталями двигателя и газонокосилки. Не носите свободную одежду. При необходимости следует убрать и заколоть длинные волосы.

ЗАПУСК ДВИГАТЕЛЯ

1. При первом запуске устройства нажмите кнопку подкачки топлива пять раз, при последующих запусках достаточно нажать кнопку подкачки всего три раза. Выждите около двух секунд между каждым нажатием (см. Рис. 10). Не используйте кнопку подкачки при повторном запуске уже прогретого двигателя.
2. Стоя позади газонокосилки нажмите на рычаг устройства управления ножом.
3. Удерживая верхнюю рукоятку и рычаг устройства управления ножом одной рукой, возьмитесь за рукоятку шнура стартера и медленно потяните ее до того, как почувствуете сопротивление. Затем резко потяните за ручку стартера (см. Рис. 10). Придерживайте рукоятку шнура стартера и позвольте последнему намотаться на барабан. Продолжайте выполнять указанную операцию до запуска двигателя.



РИС. 10



ВНИМАНИЕ

Соблюдайте осторожность. Если не придерживать рукоятку стартера надлежащим образом, резкое наматывание шнура на барабан (обратная отдача в сторону двигателя) не позволит вовремя освободить захват и может привести к растяжению связок кисти и предплечья, гематомам, трещинам и переломам костей.

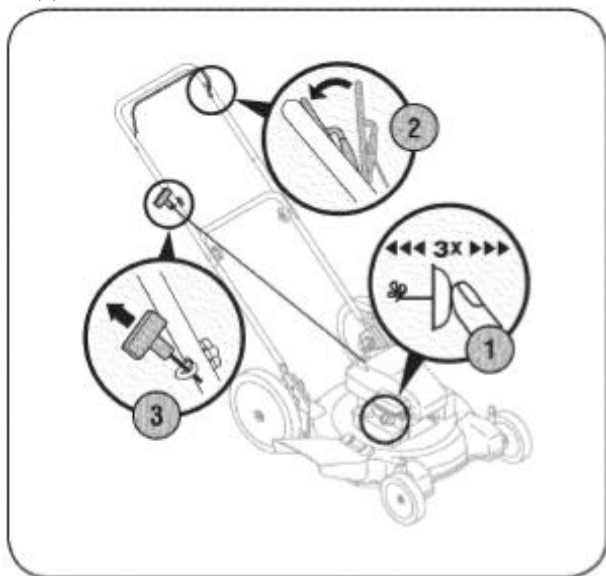
ПРИМЕЧАНИЕ: при переполнении двигателя топливом выждите несколько минут до повторного запуска.

ОСТАНОВКА ДВИГАТЕЛЯ

1. Чтобы остановить вращение ножа и выключить двигатель, отпустите рычаг управления ножом.



ВНИМАНИЕ

Перед выполнением каких-либо работ по техническому обслуживанию или регулировке устройств газонокосилки, а также демонтажем травосборника, дождитесь полной остановки вращения ножа.

ЭКСПЛУАТАЦИЯ ГАЗОНОКОСИЛКИ

Убедитесь в том, что на газоне нет посторонних предметов, камней, веток, проводов и т.п., которые могут повредить газонокосилку или двигатель изделия. Кроме того, подобные предметы могут быть

захвачены ножом газонокосилки и выброшены с большой скоростью в любом направлении, что может привести к получению тяжелых травм оператором и посторонними лицами.



ВНИМАНИЕ

Во избежание получения тяжелых травм глаз в процессе эксплуатации, а также при выполнении работ по техническому обслуживанию или регулировке устройств газонокосилки используйте защитные очки.

ИСПОЛЬЗОВАНИЕ ГАЗОНОКОСИЛКИ В КАЧЕСТВЕ МУЛЬЧЕРА

В целях обеспечения возможности выполнения процесса мульчирования установите на газонокосилку дефлектор измельчителя, следуя инструкциям, приведенным в разделе «Монтаж». Для обеспечения оптимальной эффективности не выполняйте работы по сырой траве. Мульчирование не рекомендуется при высоте травы более 10 см / 4 дюймов/ (используйте травосборник).



ВНИМАНИЕ

При столкновении с посторонним предметом незамедлительно выключите двигатель. Отсоедините провод свечи зажигания и проведите тщательную проверку газонокосилки на наличие повреждений. В случае необходимости проведите ремонт до возобновления работ. Одним из признаков повреждения газонокосилки является повышенный уровень вибрации в ходе эксплуатации.

ГРАФИК ТЕХНИЧЕСКОГО ОБСЛУЖИВАНИЯ



ВНИМАНИЕ

Перед проведением каких-либо работ по техническому обслуживанию изделия выключите все устройства управления и остановите двигатель. Дождитесь окончательной остановки всех вращающихся узлов изделия. Отсоедините провод свечи зажигания и заземлите его на двигатель во избежание незапланированного запуска.

Техническое обслуживание выполняется в соответствии с нижеприведенным графиком. В таблице указаны лишь общие рекомендации. После проведения каких-либо работ заносите данные в колонку «Журнал учета операций техобслуживания».

Для получения информации по местоположению ближайшего сервисного центра компании Sears или графику проведения работ в рамках техобслуживания, свяжитесь со специалистом компании Sears по телефону 1-800-4-469-4663.

Интервал	Позиция	Операция в рамках обслуживания	Журнал учета операций техобслуживания
После каждого использования	<ol style="list-style-type: none"> 1. Уровень масла 2. Незатянутые или потерянные крепежные детали 3. Воздушный фильтр 4. Изделие и двигатель 	<ol style="list-style-type: none"> 1. Проверка 2. Затяжка или замена крепежа 3. Проверка 4. Очистка 	
После первых 5 часов эксплуатации или по истечении первого месяца использования	<ol style="list-style-type: none"> 1. Уровень масла 	<ol style="list-style-type: none"> 1. Замена масла 	
Ежегодно или после каждых 25 часов эксплуатации	<ol style="list-style-type: none"> 1. Воздушный фильтр* 2. Соединительные элементы устройств управления/шарниры и колеса 3. Нижняя поверхность корпуса газонокосилки 	<ol style="list-style-type: none"> 1. Очистка 2. Смазка жидким маслом 3. Очистка 	
Ежегодно или после каждых 50 часов эксплуатации	<ol style="list-style-type: none"> 1. Уровень масла** 	<ol style="list-style-type: none"> 1. Замена масла 	
Ежегодно	<ol style="list-style-type: none"> 1. Свеча зажигания 2. Воздушный фильтр 	<ol style="list-style-type: none"> 1. Замена свечи 2. Замена фильтра 	
Перед отправкой на хранение	<ol style="list-style-type: none"> 1. Топливная система 	<ol style="list-style-type: none"> 1. Запустите двигатель и подождите, пока не выработается весь бензин, или заполните двигатель свежим топливом со стабилизатором топлива 	

* Проводите внеочередную очистку при работе в условиях повышенной запыленности. При избыточном загрязнении замените фильтр.

** Заменяйте масло после каждых 25 часов эксплуатации в случае оказания повышенной нагрузки на двигатель или при высокой температуре окружающей среды.



ВНИМАНИЕ

Перед проведением каких-либо работ по техническому обслуживанию остановите двигатель, отсоедините провод свечи зажигания и заземлите его на двигатель.

ОБЩИЕ РЕКОМЕНДАЦИИ

- При проведении любых работ в рамках технического обслуживания соблюдайте правила техники безопасности.
- Действие гарантии не распространяется на детали и узлы, поврежденные по халатности оператора или вследствие сознательного несоблюдения последним инструкций по эксплуатации и техобслуживанию изделия.
- Действие гарантии на двигатель прекращается в случае изменения оборотов вращения коленчатого вала, ограниченной регулятором оборотов.
- Перепроверяйте все заданные настройки, по крайней мере, раз в сезон.
- Проводите регулярную проверку на плотность затяжки крепежных деталей.

ТЕХНИЧЕСКОЕ ОБСЛУЖИВАНИЕ ДВИГАТЕЛЯ

Свеча зажигания

В целях обеспечения оптимальной производительности необходимо поддерживать надлежащий зазор между электродами свечи и очищать свечу от нагара. Рекомендуется каждый год заменять свечу на новую.

1. Отсоедините колпачок и очистите свечу от грязи или нагара.
2. Используйте подходящий ключ для снятия свечи.

ПРИМЕЧАНИЕ: замените свечу свечой марки Champion RJ19LM.

3. Проверьте зазор проволочным щупом (см. Рис. 11). Значение зазора между электродами свечи должно составлять 0,030 дюйма (0,76 мм). При необходимости отрегулируйте зазор.
4. Установите свечу на место и затяните до достижения рекомендуемого значения момента (180 фунтов/дюйм [20 Н/м]).
5. Установите на место колпачок свечи.

Воздушный фильтр

Загрязненный воздушный фильтр препятствует поступлению потока воздуха в карбюратор, снижая мощность двигателя. Проводите проверку воздушного фильтра перед каждым запуском двигателя. При работе в условиях повышенной запыленности очистку фильтра следует выполнять чаще, чем это указано в графике проведения технического обслуживания.

Очищайте фильтр после каждых 25 часов эксплуатации изделия, в любом случае, не реже чем раз в сезон. Рекомендуется ежегодно устанавливать на изделие новый фильтр.



РИС. 11



РИС. 12

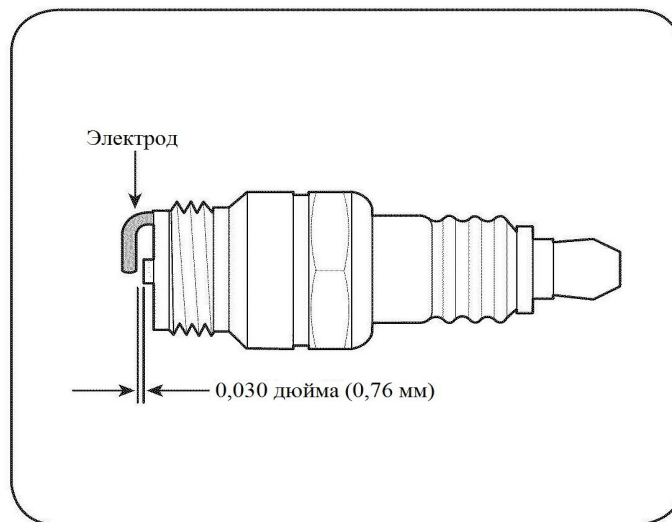

ВНИМАНИЕ

Не запускайте двигатель и не експлуатуйте изделие без установленного узла воздушного фильтра в сборе.

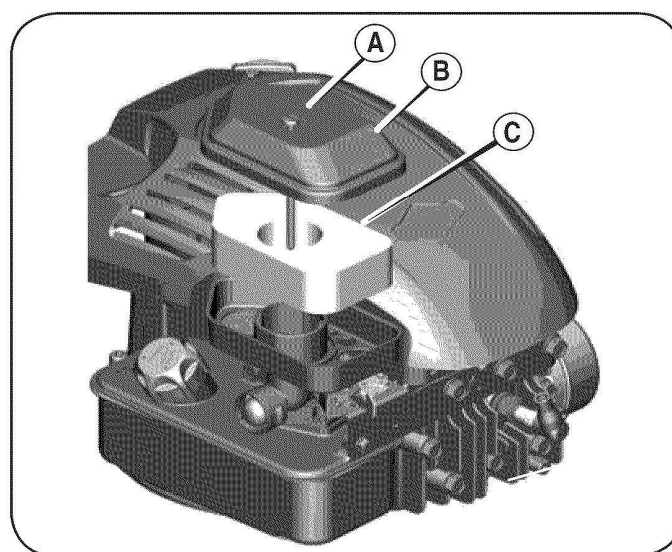
ПРИМЕЧАНИЕ: не очищайте фильтр струей воздуха под давлением или растворителем, это может привести к повреждению фильтрующего элемента.

1. Отверните винт (А) сверху крышки воздушного фильтра (В) (см. Рис. 12).
2. Осторожно снимите крышку воздушного фильтра во избежание попадания мусора в карбюратор.
3. Извлеките фильтрующий элемент (С) из основания воздушного фильтра.
4. Промойте фильтрующий элемент с использованием жидкого чистящего средства. Чтобы просушить фильтрующий элемент, заверните его в кусок чистой ткани и плотно сожмите.
5. Пропитайте фильтрующий элемент моторным маслом. Для удаления излишков масла, заверните фильтрующий элемент в кусок чистой ткани и сожмите его.
6. Установите фильтрующий элемент в основание воздушного фильтра.
7. Установите крышку на основание воздушного фильтра и зафиксируйте ее винтом.

Проверка уровня масла

Проверяйте уровень масла каждый раз перед тем, как приступить к выполнению работ.

1. Уровень масла проверяется на выключенном двигателе газонокосилки, расположенной на ровной горизонтальной поверхности.
2. Отверните крышку маслоналивной горловины и тщательно протрите щуп.
3. Вставьте щуп на место и заверните крышку. Выкрутите крышку с щупом и проверьте уровень масла.
4. Если уровень масла ниже или практически на отметке самой последней риски щупа, извлеките щуп и залейте в двигатель масло рекомендуемого типа до верхней риски. Не переполняйте двигатель маслом.
5. Установите на место крышку с щупом.

Замена масла



ВНИМАНИЕ

Бензин и его пары являются легковоспламеняемыми, взрывоопасными веществами, связанными с риском получения тяжелых ожогов и травм вплоть до летального исхода.

Первая замена масла осуществляется после 5 часов работы, а затем каждые 50 часов эксплуатации, но не реже, чем один раз в сезон.



ВНИМАНИЕ

После слива масла из трубки маслоналивной горловины следует убедиться в том, что бензобак изделия пуст. В противном случае утечка топлива может привести к возгоранию или взрыву. Запустите двигатель и подождите, пока не выработается оставшееся топливо.

1. При выключенном, но еще теплом двигателе, отсоедините провод свечи зажигания и закрепите его таким образом, чтобы не допустить случайного соприкосновения со свечой.
2. Расположите подходящую емкость рядом с двигателем, чтобы собрать отработанное масло.
3. Выкрутите крышку маслоналивной горловины с щупом и слейте масло в контейнер, наклонив двигатель в сторону маслоналивной горловины (см. Рис. 13).



ОСТОРОЖНО

Отработанное масло относится к токсичным отходам. Не утилизируйте масло вместе с бытовыми отходами. Обратитесь в местные компетентные органы или сервисный центр компании Sears, чтобы получить информацию о местонахождении предприятий по ликвидации/переработке отходов.

4. Залейте масло рекомендуемого типа до отметки верхней риски щупа.



ОСТОРОЖНО

Эксплуатация при пониженном уровне масла может привести к повреждению узлов двигателя.

5. Установите на место и затяните крышку маслоналивной горловины с щупом.

Очистка двигателя

- Ежедневно или перед каждым использованием очищайте двигатель от отложений травы, соломы или скопившегося мусора. Следите за чистотой соединительных элементов, тяг и устройств управления. Не допускайте скопления на глушителе горючих материалов.
- Очистка двигателя позволяет добиться оптимального охлаждения воздушным потоком.

- Очистка компонентов двигателя необходима в целях предотвращения перегрева и возгорания скопившегося мусора.



ОСТОРОЖНО

Не используйте воду для очистки компонентов двигателя. Это может привести к засорению топливной системы. Рекомендуется использовать щетку или сухую ткань.



РИС. 13



РИС. 14

СМАЗКА

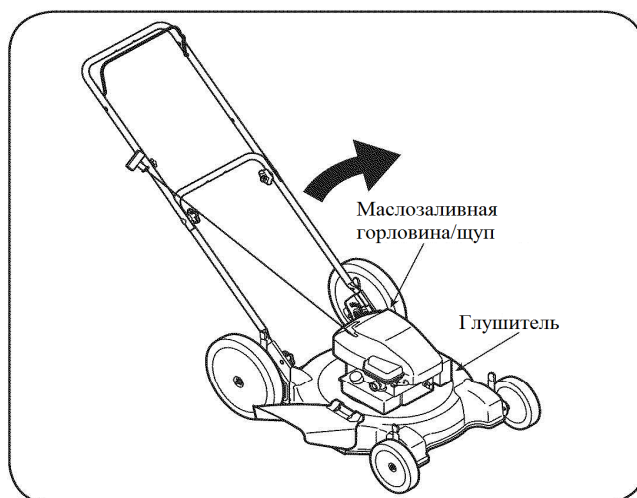
Устройство управления ножом

По крайней мере, раз в сезон наносите жидкую смазку на точки крепления устройства управления ножом. Рычаг устройства должен свободно перемещаться в обоих направлениях (см. Рис. 14).

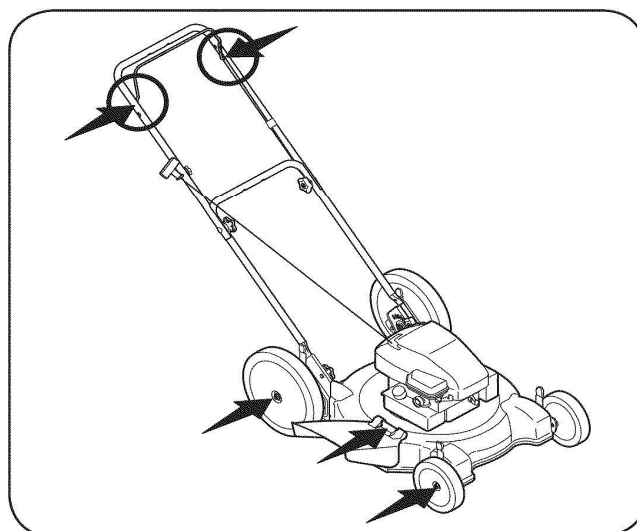
Колеса

Не реже чем раз в сезон наносите на подшипники колес жидкую смазку (или моторное масло). В случае демонтажа колес по любой причине следует смазать поверхность оси вращения и внутреннюю поверхность колеса (См. Рис. 14).

Крышка устройства боковой разгрузки

Во избежание возникновения коррозии периодически наносите слой жидкой смазки на торсионные пружины и точки поворота оси крышки устройства боковой разгрузки (См. рис. 14).

ОЧИСТКА КОРПУСА

Один раз в сезон выполняйте очистку нижней стороны корпуса газонокосилки в целях предотвращения скопления остатков травы и прочего мусора. Следуйте нижеприведенным инструкциям.

1. Запустите двигатель и подождите, пока не выработается оставшееся топливо. Отсоедините провод свечи зажигания.
2. Поверните газонокосилку и поставьте ее на корпус стороной с глушителем вниз (см. Рис. 13). Удерживайте газонокосилку в данном положении.



ВНИМАНИЕ

Не поворачивайте газонокосилку в любом направлении более чем на 90° и не оставляйте ее в таком положении в течение продолжительных интервалов времени. Масло может просочиться в верхнюю часть двигателя и вызвать определенные проблемы с запуском.

3. Отскоблите и очистите нижнюю сторону корпуса с помощью подходящих инструментов. Не промывайте корпус водой.

ПРИМЕЧАНИЕ: не используйте установку для мытья под давлением или садовый шланг. Напор воды может повредить подшипники или двигатель. Использование воды приводит к сокращению срока службы двигателя и проблемам при проведении технического обслуживания.

4. Переверните газонокосилку в прежнее положение.

УХОД ЗА НОЖОМ



ВНИМАНИЕ

Во избежание порезов в процессе демонтажа режущего лезвия для последующей заточки или замены используйте прочные перчатки или толстый кусок ткани.

Регулярно проверяйте адаптер для крепления ножа на наличие трещин, в частности, в случае столкновения с посторонним предметом в процессе эксплуатации изделия. При необходимости замените адаптер. Следуйте нижеприведенным инструкциям по проведению технического обслуживания ножа.

1. Снимите колпачок со свечи зажигания. Переверните газонокосилку на боковую сторону (противоположную стороне, на которой находится воздушный фильтр и карбюратор).
2. Извлеките болт и воронкообразную опору лезвия, используемую для крепления лезвия и переходника на коленчатом вале двигателя (см. Рис. 15).
3. Снимите лезвие и переходник с коленчатого вала.
4. Снимите лезвие с переходника для проверки баланса (используйте отвертку с круглым стержнем). При необходимости снимите излишки металла с более тяжелой стороны лезвия до достижения баланса. В случае перетачивания лезвия соблюдайте требования к значению угла заточки. Равномерно заточите каждую режущую кромку лезвия в целях сохранения баланса.



РИС. 15



ВНИМАНИЕ

Несбалансированный нож является причиной повышенного уровня вибрации при больших оборотах двигателя. Это может привести к повреждению газонокосилки, поломке ножа и получению травм оператором устройства.

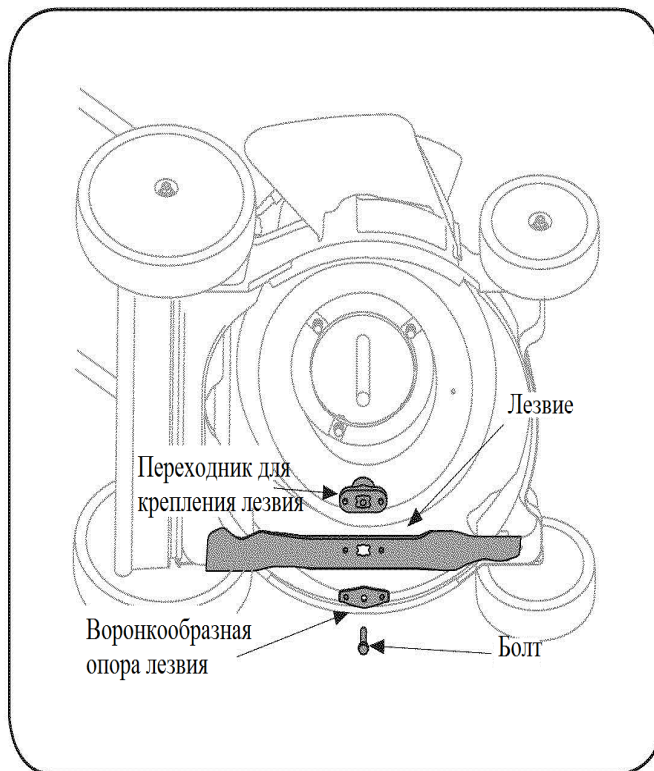
5. Нанесите жидкую смазку на коленчатый вал двигателя и внутреннюю поверхность адаптера. Установите адаптер на коленчатый вал. Расположите нож на адаптере таким образом, чтобы сторона с маркировкой «Bottom (низ)» (или с номером детали) была направлена в сторону грунта, если газонокосилка находится в рабочем положении. Убедитесь в том, что нож выровнен надлежащим образом и установлен на фланцах адаптера.
6. Установите воронкообразную опору на нож. Совместите пазы на опоре с небольшими отверстиями в ноже.
7. Установите на место болт с шестигранной головкой и затяните до достижения требуемого значения момента (от 450 до 600 фунтов/дюйм).

В целях обеспечения безопасности эксплуатации газонокосилки проводите периодическую проверку на плотность затяжки болта.



ВНИМАНИЕ

Не отправляйте газонокосилку с топливом в бензобаке на хранение в закрытых или плохо проветриваемых помещениях во избежание потенциального воспламенения паров бензина при контакте с источниками открытого пламени или искрообразования, например, котлами, водонагревателями, сушилками для белья или газовыми приборами.

ПОДГОТОВКА ДВИГАТЕЛЯ ПЕРЕД ОТПРАВКОЙ ГАЗОКОСИЛКИ НА ХРАНЕНИЕ

В случае запланированного хранения сроком более 30 дней следует выполнить нижеописанные операции.

1. Во избежание скопления отложений топливных смол на стенках топливной системы или деталях карбюратора запустите двигатель и подождите, пока не выработается полностью бензин. В качестве альтернативного варианта можно использовать стабилизирующую топливную присадку. В последнем случае необходимо запустить двигатель, чтобы присадка к бензину поступила в карбюратор. После этого допускается хранение изделия с топливом в двигателе сроком до 24 месяцев.
2. Замените мало на еще не полностью остывшем двигателе.
3. Очистите поверхность двигателя от отложений.

ПОДГОТОВКА ГАЗОКОСИЛКИ ПЕРЕД ОТПРАВКОЙ НА ХРАНЕНИЕ

- Выполните очистку и проведите смазку газонокосилки согласно приведенным инструкциям.
- Не используйте устройство для мытья под давлением или садовый шланг для очистки изделия.
- Для предотвращения образования коррозии нанесите на режущее лезвие густую смазку /нигрол/.
- Ознакомьтесь с инструкциями параграфа «Подготовка двигателя перед отправкой газонокосилки на хранение».
- Храните газонокосилку в сухом чистом помещении вдали от коррозирующих веществ, например, удобрений.

В случае отправки силового оборудования любого типа на хранение в плохо проветриваемых помещениях или металлических гаражах необходимо принять соответствующие меры по защите оборудования от коррозии. Нанесите на поверхности оборудования, и, в частности, тросы и все движущиеся части газонокосилки слой жидкой или силиконовой смазки.

УСТРАНЕНИЕ НЕИСПРАВНОСТЕЙ

Неисправность	Причина	Способ устранения
<p>Двигатель не запускается</p>	<ol style="list-style-type: none"> 1. Не задействовано устройство управления ножом 2. Отсоединен колпачок свечи зажигания 3. Нет топлива в бензобаке или залито топливо с истекшим сроком годности 4. Не закачено топливо в карбюратор 5. Дефект свечи зажигания 6. Залиты свечи двигателя 7. Засорен топливопровод 	<ol style="list-style-type: none"> 1. Задействуйте устройство управления ножом. 2. Подсоедините провод с колпачком к свече зажигания. 3. Заполните бензобак чистым свежим топливом. 4. Закачайте топливо в карбюратор в соответствии с инструкциями, приведенными в разделе «Эксплуатация». 5. Очистите или замените свечу, отрегулируйте зазор. 6. Подождите несколько минут до повторного запуска двигателя, не используйте насос подкачки топлива. 7. Обратитесь в сервисный центр компании Sears в целях очистки топливопровода.
<p>Двигатель работает с перебоями</p>	<ol style="list-style-type: none"> 1. Не закреплен колпачок свечи зажигания 2. Используется топливо с истекшим сроком годности 3. Засорено вентиляционное отверстие в крышке бензобака 4. Вода или грязь в топливной системе 5. Загрязнен воздушный фильтр 6. Засорен топливопровод 	<ol style="list-style-type: none"> 1. Подсоедините и плотно зафиксируйте колпачок свечи зажигания. 2. Заполните бензобак чистым свежим топливом. 3. Прочистите вентиляционное отверстие 4. Запустите двигатель и подождите, пока не выработается остаток топлива. Залейте в бензобак свежее топливо. 5. Ознакомьтесь с инструкциями, приведенными в параграфе «Воздушный фильтр» раздела «Техническое обслуживание двигателя». 6. Обратитесь в сервисный центр компании Sears в целях очистки топливопровода.
<p>Двигатель перегревается</p>	<ol style="list-style-type: none"> 1. Низкий уровень масла в двигателе 2. Ограничен приток воздуха 	<ol style="list-style-type: none"> 1. Залейте в картер двигателя масло рекомендованного типа. 2. Очистите поверхность двигателя (в особенности верхнюю часть).
<p>Кратковременные перебои в работе двигателя</p>	<ol style="list-style-type: none"> 1. Слишком маленький зазор свечи зажигания 	<ol style="list-style-type: none"> 1. Отрегулируйте зазор до значения 0,030 дюйма.
<p>Двигатель плохо работает в режиме холостого хода</p>	<ol style="list-style-type: none"> 1. Нагар на свече зажигания, дефект или слишком большой зазор свечи зажигания 2. Загрязнен воздушный фильтр 	<ol style="list-style-type: none"> 1. Отрегулируйте зазор до значения 0,030 дюйма или замените свечу зажигания. 2. Ознакомьтесь с инструкциями, приведенными в параграфе «Воздушный фильтр» раздела

		«Техническое обслуживание двигателя».
Избыточный уровень вибрации	<ol style="list-style-type: none"> 1. Недостаточно плотно затянуто или несбалансирован нож. 2. Режущее лезвие погнуто 	<ol style="list-style-type: none"> 1. Затяните нож и адаптер ножа. Сбалансируйте нож. 2. Замените нож.
Газонокосилка не измельчает траву для нанесения растительных остатков на почву	<ol style="list-style-type: none"> 1. Сырая трава 2. Слишком высокая трава 3. Затупился нож 	<ol style="list-style-type: none"> 1. Не выполняйте работы по сырой траве. 2. Уменьшите высоту среза, а затем сделайте второй проход по тому же участку с ранее выбранным значением высоты среза. 3. Заточите или замените нож.
Неравномерная высота среза	<ol style="list-style-type: none"> 1. Неправильное положение колес 2. Затупился нож 	<ol style="list-style-type: none"> 1. Установите рычаги регулировки высоты среза на правом переднем и заднем колесах в одно положение. 2. Заточите или замените нож.

- При возникновении любых вопросов связанных со сборкой, эксплуатацией, обслуживанием или хранением Вашего изделия обращайтесь в уполномоченный сервисный центр.

- Производитель техники Craftsman оставляет за собой право на внесение изменений или дополнений в инструкции, технические описания и комплектацию товара в одностороннем порядке без предварительного уведомления.