

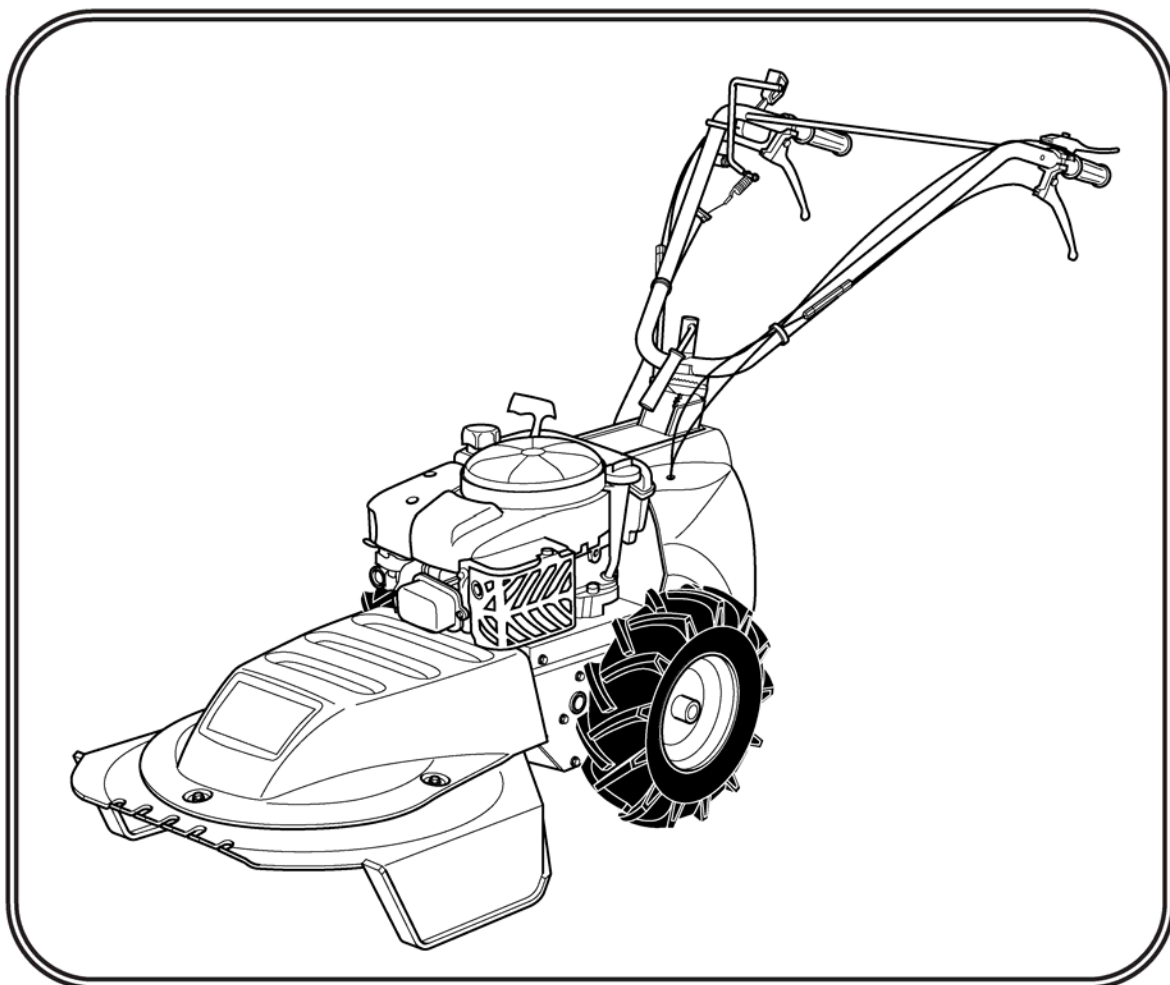

UNE SOLIDE CULTURE DU TERRAIN

85110 CHANTONNAY

Tel. 02 51 45 81 - Fax 02 51 94 37 00



ИСТРУКЦИЯ ПО ЭКСПЛУАТАЦИИ И ОБСЛУЖИВАНИЮ

Кусторез-травокосилка L Junior

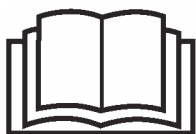

Прочтите данную инструкцию полностью. Запомните расположение и назначение всех элементов управления перед тем, как начать работу с машиной.

ПРЕДУПРЕЖДЕНИЯ ПО БЕЗОПАСНОСТИ

- Пользователь несет ответственность за других людей, находящихся в рабочей зоне косилки.
- Убедитесь, что Вы ознакомлены с элементами управления и правилами использования машины.
- При работе с косилкой следите за тем, чтобы в радиусе как минимум 10 метров не находились взрослые люди, дети и домашние животные.
- Не позволяйте детям до 16 лет эксплуатировать данную машину.
- Не позволяйте людям, не ознакомленным с инструкциями, использовать косилку.
- Помните, что пользователь несет ответственность за несчастные случаи, которые могут произойти с другими людьми и собственностью при эксплуатации данной машины.
- Не пытайтесь производить чистку косилки с работающим двигателем.
- Перед началом работы наденьте подходящую защитную одежду: прочные ботинки, плотные брюки и перчатки, защитные очки и наушники.
- Не пытайтесь отключать защитные устройства.
- Если Вы не используете нож, отключайте его привод перед тем, как транспортировать косилку из одного места в другое.
- Используйте только нож, разработанный для данной модели. Убедитесь, что он установлен правильно.
- Перед использованием, проверьте состояние косилки и ножа (они не должны быть изношены или повреждены).
- Перед запуском двигателя, убедитесь, что привод колес и привод ножа отключены.
- Запустите двигатель в соответствии с инструкциями. Не приближайте руки и ноги к ножу.
- Перед проведением регулировок остановите двигатель. Отсоедините провод свечи зажигания. Наденьте перчатки, если Вы имеете дело с ножом.
- Никогда не используйте косилку, если повреждены или отсутствуют кожухи, корпуса или другие защитные устройства.

ПОДГОТОВКА К РАБОТЕ

A ОПИСАНИЕ

A1

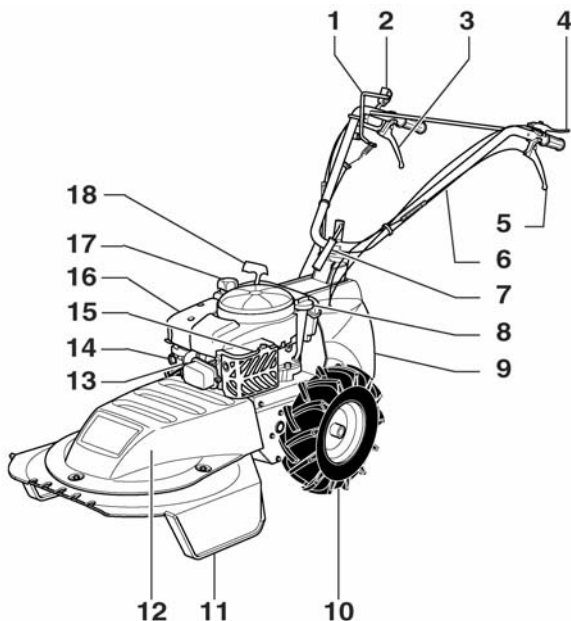

- | | |
|-------------------------------|--------------------------------|
| 1. Рычаг сцепления. | 10. Колесо |
| 2. Рычаг управления дросселем | 11. Защита ножа |
| 3. Рычаг заднего хода | 12. Передняя крышка |
| 4. Рычаг отключения | 13. Свеча зажигания |
| 5. Рычаг переднего хода | 14. Кнопка подкачки топлива |
| 6. Рукоятка | 15. Решетка глушителя |
| 7. Регулятор рукоятки | 16. Корпус воздушного фильтра |
| 8. Масляный щуп и крышка | 17. Крышка бензобака |
| 9. Задняя крышка | 18. Ручка возвратного стартера |

A2

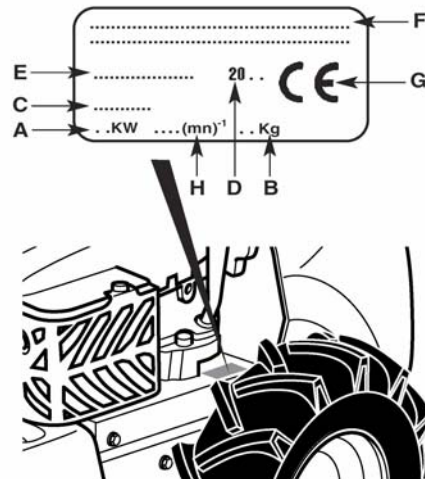

- | | |
|----|---------------------------------------|
| A. | Номинальная мощность |
| B. | Вес в килограммах |
| C. | Серийный номер |
| D. | Год производства |
| E. | Тип машины |
| F. | Название и адрес производителя |
| G. | Знак соответствия ЕС |
| H. | Максимальное число оборотов двигателя |

B УСТАНОВКА / РЕГУЛИРОВКА РУКОЯТКИ

B1

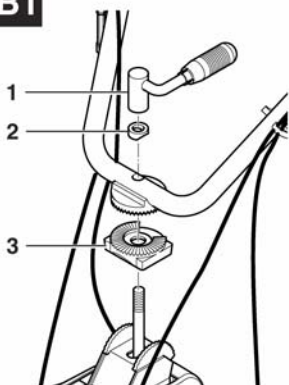

- Снимите гайку (1) и шайбу (2).
- Установите рукоятку на штифт, как показано на рисунке.

Установите фланец (3) вырезанной секцией назад.

- Установите шайбу (2) и гайку (1). Отрегулируйте высоту и боковое положение рукояток так, как Вам удобно, затем затяните гайку (1).

B2

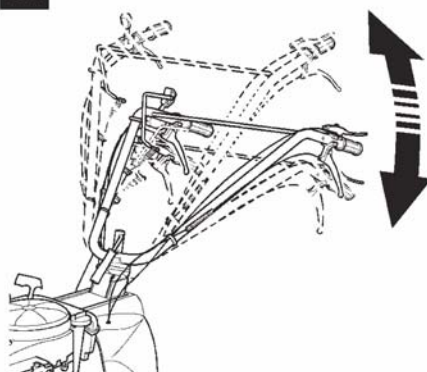

Регулировка высоты

B3

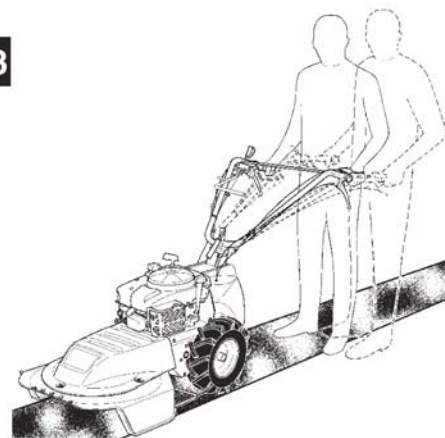

Боковая регулировка

C УСТАНОВКА НОЖА И РЕГУЛИРОВКА ВЫСОТЫ СТРИЖКИ

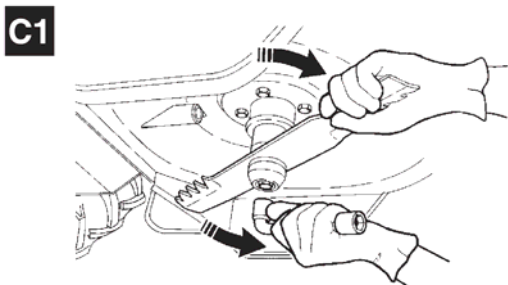

! Обязательно наденьте перчатки при снятии или установке ножа.



Минимальная высота стрижки = 52 мм.

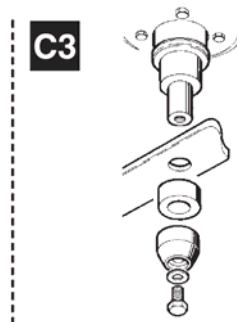

Максимальная высота стрижки = 75 мм.

D РЕГУЛИРОВКА ПОЛОЗЬЕВ

! Машина не должна использоваться без боковых полозьев.

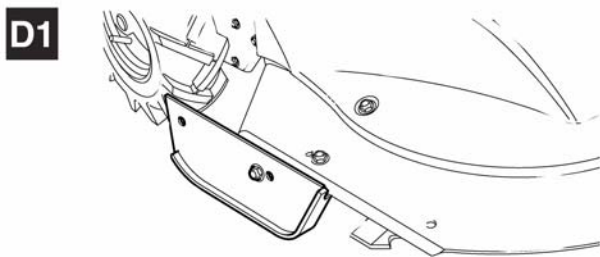

Высокая трава

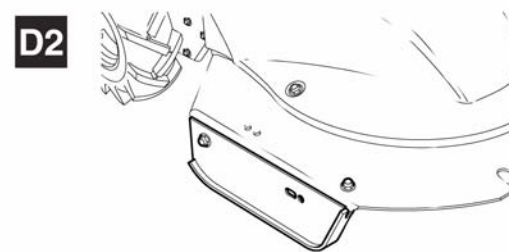

Обработка подлеска

ИСПОЛЬЗОВАНИЕ

E ПОДГОТОВКА К ЗАПУСКУ

E1 ЗАПРАВКА БЕНЗИНОМ

BRIGGS & STRATTON

1,89 L

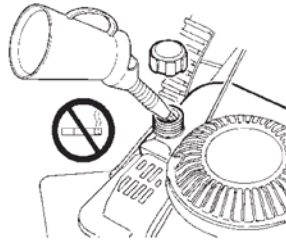

HONDA

1,1 L

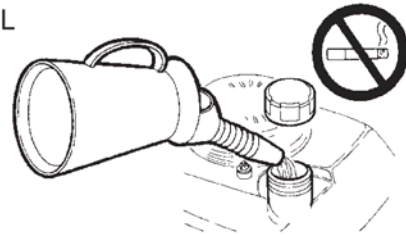

Используйте неэтилированный бензин класса «Супер».

Емкость бензобака для каждой модели двигателя указана на картинке E1 (для двигателя Briggs&Stratton – 1.89 л., для двигателя Honda – 1,1 л.)

E2 ЗАПРАВКА МАСЛОМ

BRIGGS & STRATTON

0,65 L

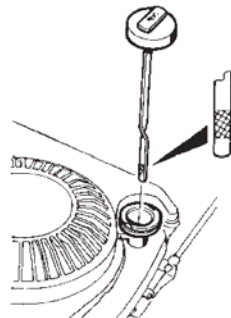

HONDA

0,55 L

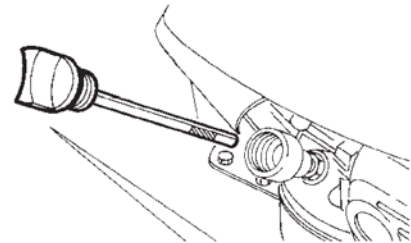

Рекомендации по выбору масла приведены в руководстве по эксплуатации двигателя.

Емкость картера для каждой модели двигателя указана на картинке E2 (для двигателя Briggs&Stratton – 0,65 л., для двигателя Honda – 0,55 л.)

F ЗАПУСК

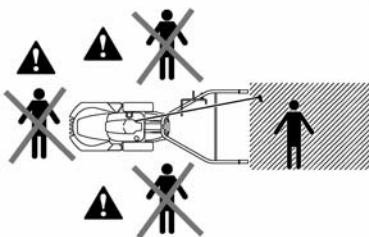

Символы двигателей

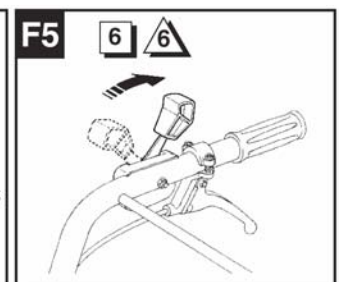
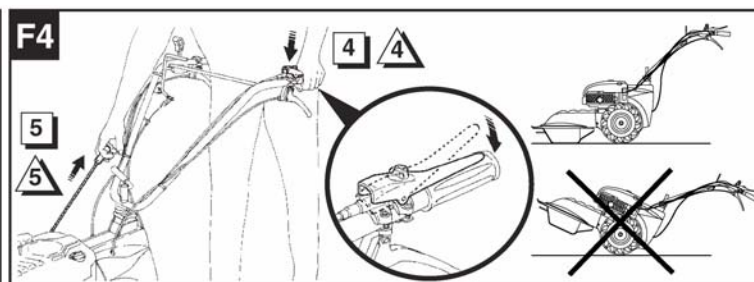
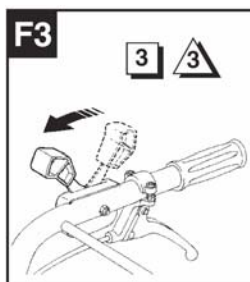
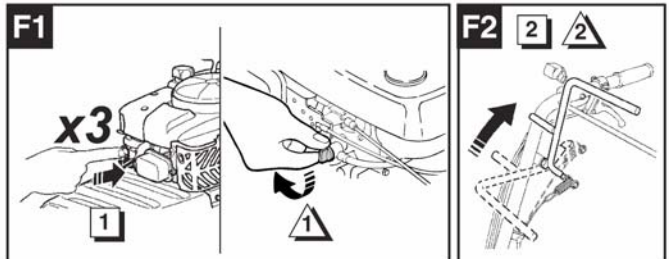
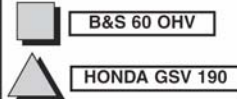

G РЕГУЛИРОВКА РАБОЧЕЙ СКОРОСТИ

Для тяжелых
условий
работы

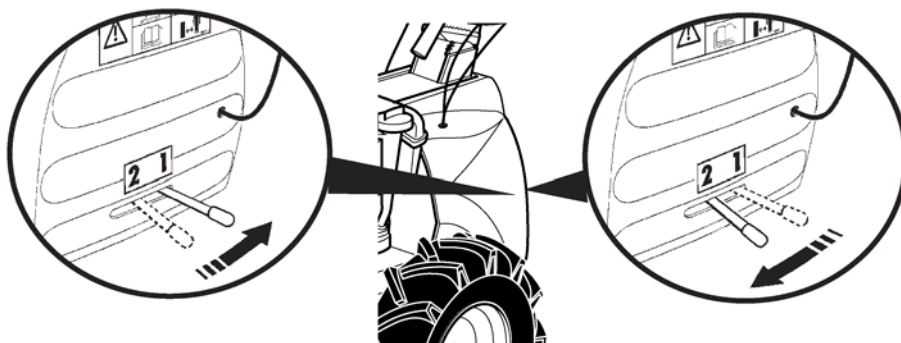

Для нетяжелых
условий
работы

H ВКЛЮЧЕНИЕ ПРИВОДА НОЖА

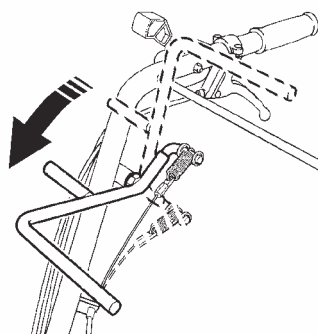

I ДВИЖЕНИЕ ВПЕРЕД И НАЗАД

Задний ход

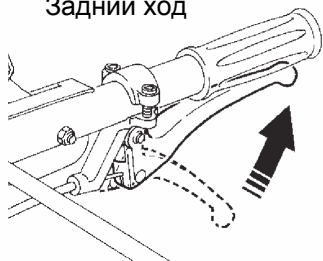

Передний ход

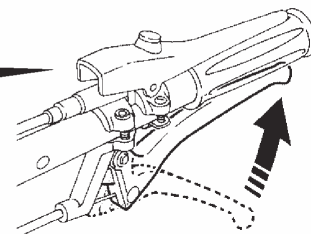

Привод ножа включен

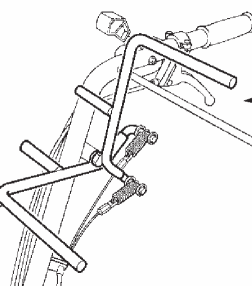

Привод ножа отключен

! Использование заднего хода опасно. Убедитесь, что сзади Вас нет никаких препятствий.

J ОСТАНОВКА ДВИГАТЕЛЯ

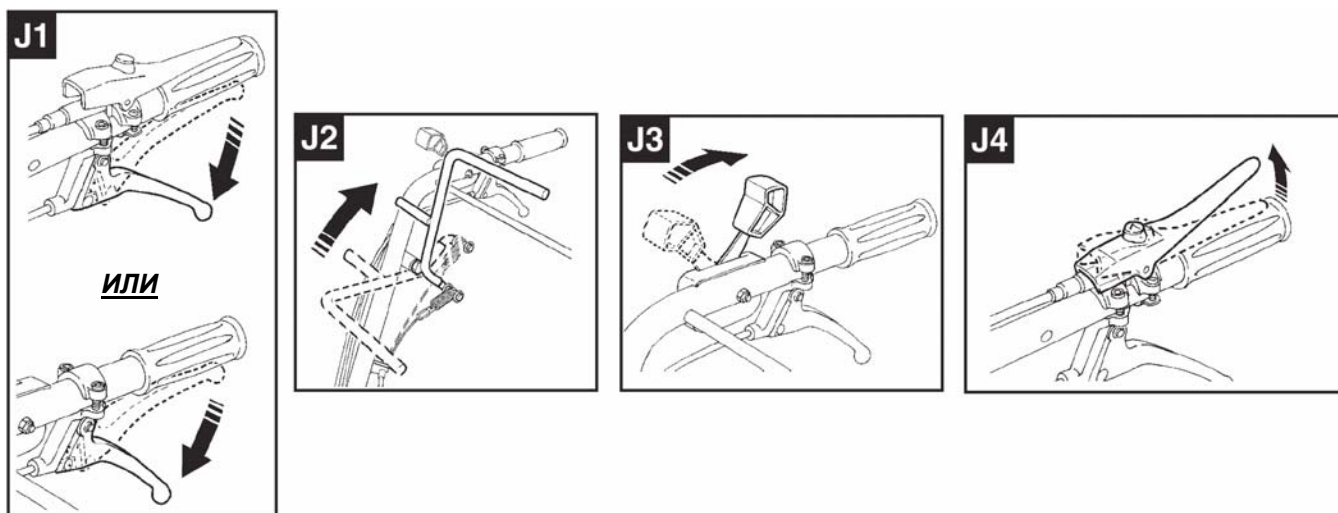

ОБСЛУЖИВАНИЕ

K ЗАМЕНА РЕМНЕЙ

! Отсоедините провод свечи зажигания перед проведением любых работ по обслуживанию.

K1 ЗАМЕНА РЕМНЯ ПРИВОДА НОЖА



K2 ЗАМЕНА РЕМНЯ ПРИВОДА ХОДА

Открутите три фиксирующих винта и отодвиньте двигатель назад.

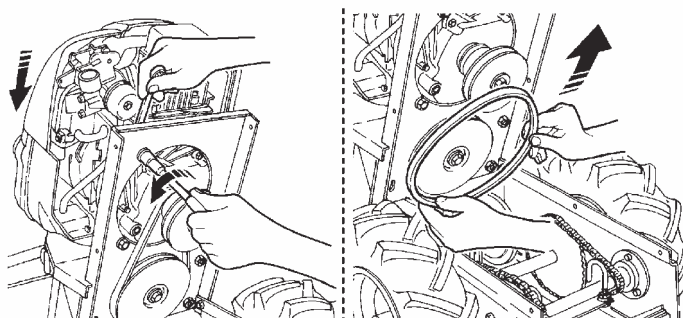

Сборка: Выполните действия разделов K1 и K2 в обратном порядке.

L ЗАМЕНА ТРОСОВ

L1 ЗАМЕНА ТРОСА СЦЕПЛЕНИЯ

Снимите переднюю и заднюю крышки (см. K1a-K1b).

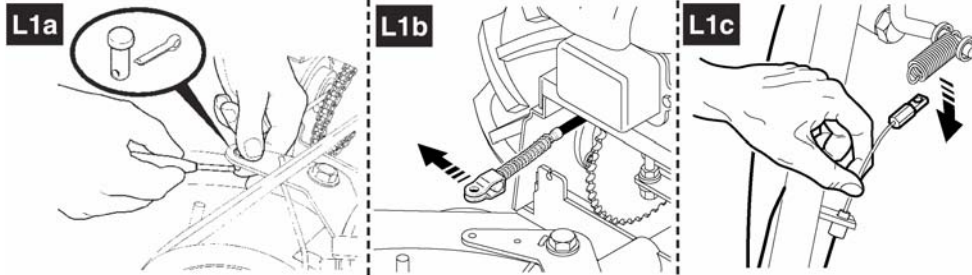

L2 ЗАМЕНА ТРОСА ПЕРЕДНЕГО - ЗАДНЕГО ХОДА

Снимите заднюю крышку (см. K1a).

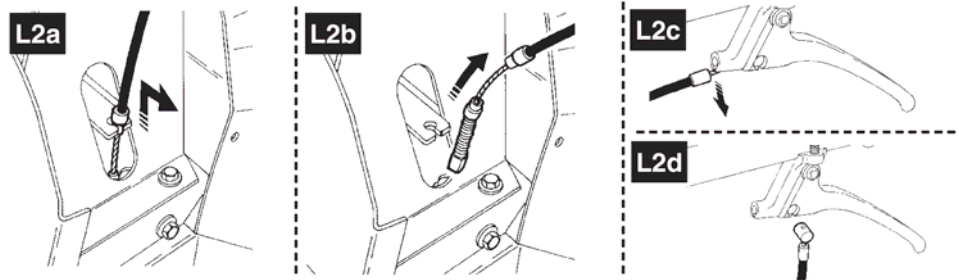

L3 РЕГУЛИРОВКА ТРОСОВ ПЕРЕДНЕГО - ЗАДНЕГО ХОДА И СЦЕПЛЕНИЯ

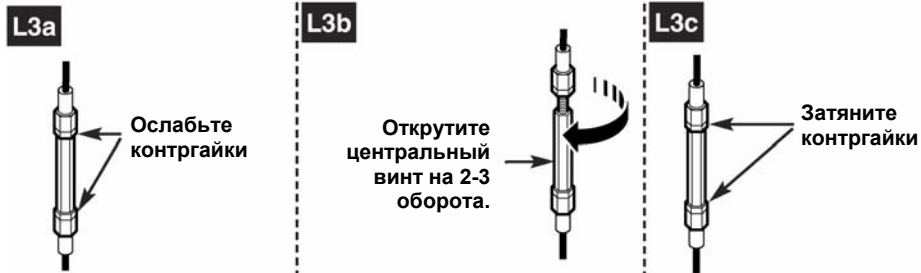

Повторите операцию при необходимости.

Сборка: Выполните действия разделов L1 – L2 в обратном порядке.

M ЗАМЕНА КОЛОДКИ

M1 ЗАМЕНА КОЛОДКИ ПЕРЕДНЕГО ХОДА

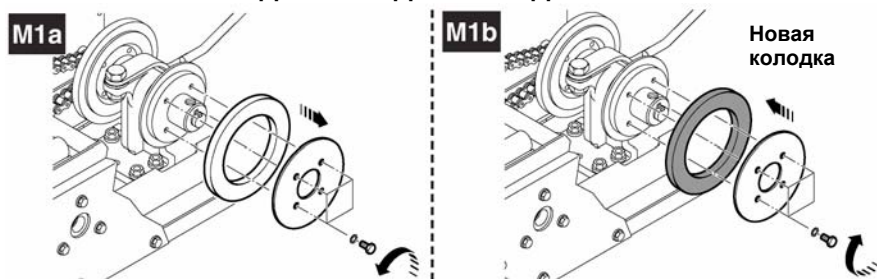

M2 ЗАМЕНА КОЛОДКИ ЗАДНЕГО ХОДА

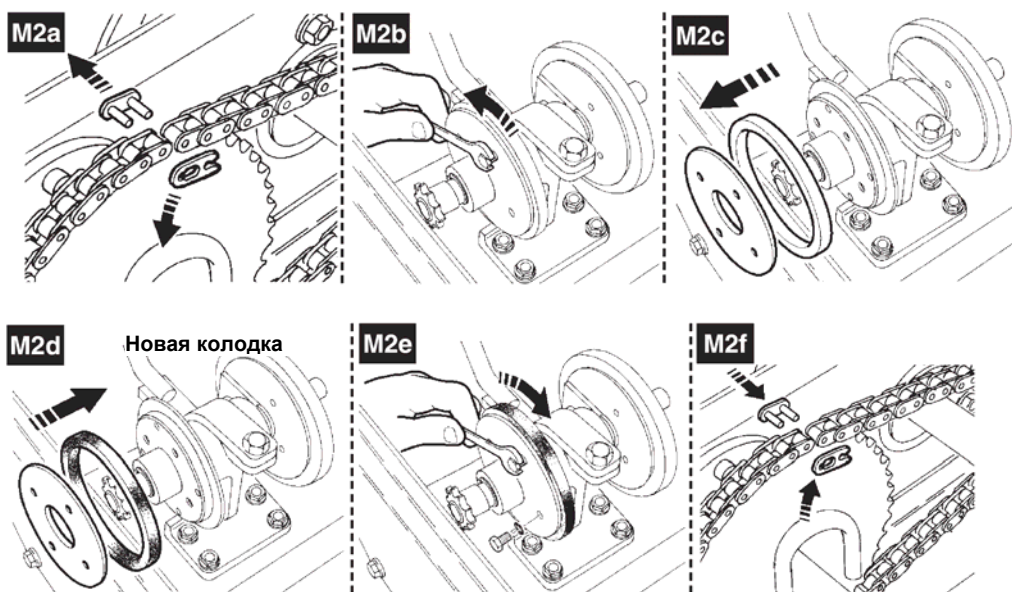

N ПЕРИОДИЧЕСКОЕ ОБСЛУЖИВАНИЕ

Двигатель: Первая замена масла на новой машине – через 5 часов, затем каждые 25 часов эксплуатации. Обратитесь к инструкции по эксплуатации двигателя.

Затяните все гайки и болты на машине после 5 часов использования. Периодически проверяйте затяжку гаек и болтов.

Фрикционные накладки привода переднего-заднего хода: замените при износе 7 мм (первоначальный диаметр составляет 125 мм, минимальный диаметр после износа – 120 мм).

Замените колодку тормоза ножа после 100 часов использования.

O ВОЗДУШНЫЙ ФИЛЬТР / ОЧИСТКА ДВИГАТЕЛЯ

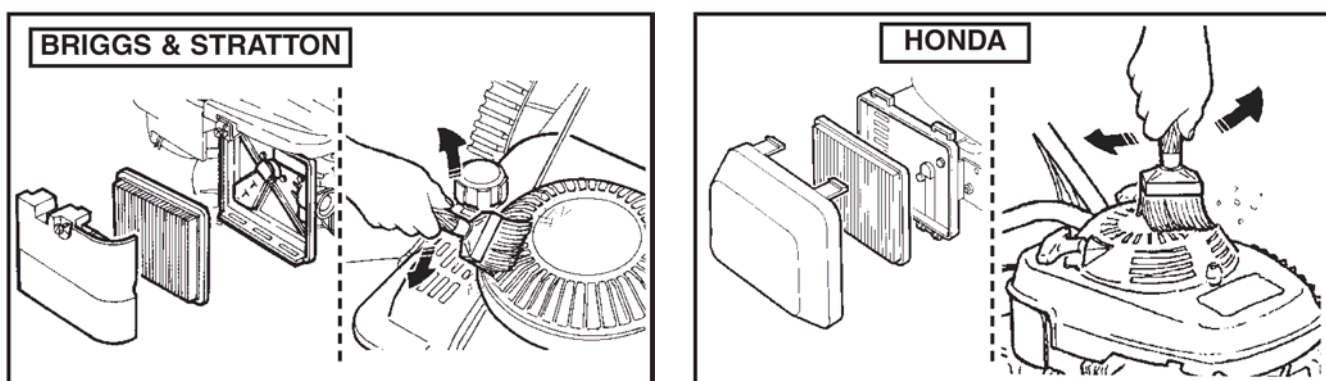

! Не используйте воспламеняющиеся растворители для очистки поролонового элемента воздушного фильтра.

P СИМВОЛЫ



Рукоятка привода ножа

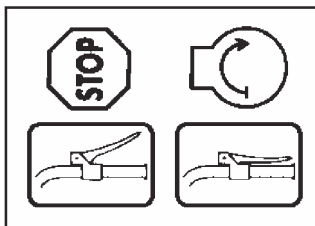

Рычаг выключателя



Осторожно: вращающийся нож. Не приближайте к корпусу ножа руки и ноги во избежание получения серьезных травм.



Управление рабочей скоростью

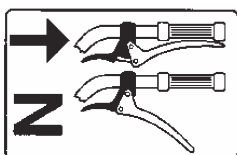

Рычаг привода заднего хода

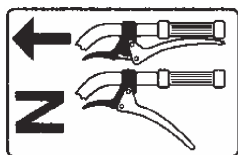

Рычаг привода переднего хода

Акселератор

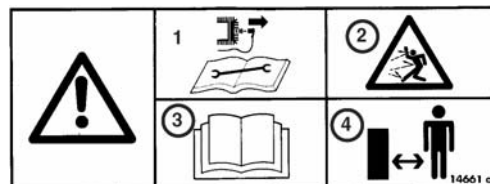
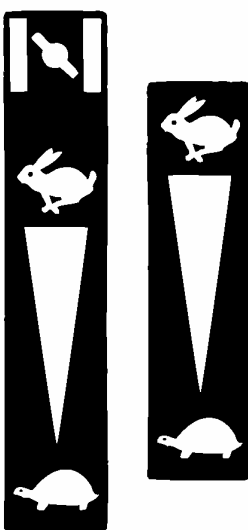

1. Отсоедините провод свечи зажигания перед проведением работ по обслуживанию или ремонту.
2. Берегитесь отбрасываемых режущим ножом предметов.
3. Прочтите инструкцию по эксплуатации.
4. Держите безопасную дистанцию.

Q ТЕХНИЧЕСКИЕ ХАРАКТЕРИСТИКИ

	ДВИГАТЕЛЬ	
	BRIGGS & STRATTON INTEK EDGE 600HV	HONDA GCV 190
	Колеса 350x6 – Машина поставляется со средством против проколов шин. Давление 1кг500.	
Вес	82 кг.	75 кг.
Уровень звукового давления на месте оператора	81,6 дБа	82,2 дБа
Уровень вибрации	8,46 м/с ²	7,20 м/с ²
	Директива 98/37/CE с изменениями, введенными директивой EEC 89/392, Стандарты NF EN 294: 1992 – стандарт NF EN 12733, июль 2001.	
Максимальное число оборотов двигателя	3000 об/мин.	
Скорость движения 1-я передача/ 2-я передача	2,6 км/ч / 3,3 км/ч	
Сцепление	Задние колеса: фрикционный стабилизатор – мгновенное начало движения вперед или назад.	
Остановка ножа	Рычаг отключения ножа на рукоятке + рычаг автоматического отключения двигателя и ножа.	
Рабочая ширина	52 см.	
Высота стрижки	Регулируется при помощи установки или снятия промежуточной втулки. Минимальная высота – 52 мм, максимальная – 75 мм.	
Скорость вращения ножа	2300 оборотов при максимальных оборотах двигателя.	